

2019年度愛知県高等学校総合体育大会卓球競技 西三河支部予選会
2019年4月27日(土)、29日(祝月)、5月3日(祝金)
碧南市臨海体育館

男子学校対抗 県大会出場校

順位	学校名
1	杜若高等学校
2	岡崎城西高等学校
3	愛知県立知立東高等学校
4	愛知県立安城東高等学校
5	愛知産業大学三河高等学校
6	山本学園情報文化専門学校
7	愛知県立岡崎北高等学校
8	愛知県立安城農林高等学校

女子学校対抗 県大会出場校

順位	学校名
1	光ヶ丘女子高等学校
2	安城学園高等学校
3	愛知県立刈谷高等学校
4	愛知県立岡崎商業高等学校
5	愛知県立西尾東高等学校
6	愛知県立安城高等学校
7	愛知県立豊田南高等学校
8	愛知県立吉良高等学校

男子シングルス県大会出場者

順位	氏名	学校名	順位	氏名	学校名
1	福澤 勇太	杜若	17	山中 脩豊	知立東
2	久世 雄登	知立東	18	市川 敦彬	安城東
3	木村 飛翔	杜若	19	山崎 暖	岡崎
4	山本 健心	杜若	20	三宅 翔也	岡崎西
5	森 凌大	杜若	21	近藤 颯	西尾東
6	柴田 誠一郎	杜若	22	金 澤昇	岡崎
7	浅井 秀冴	杜若	23	杉村 凌哉	岡崎城西
8	久富 祥貴	岡崎城西	24	久保 友二	山本学園
9	鈴木 慎司	岡崎城西	25	猪塚 雄大	豊田西
10	平林 和己	杜若	26	大越 共祐	岡崎城西
11	安藤 佑悟	岡崎城西	27	野田 啓太	豊田南
12	松田 雄斗	岡崎	28	原田 隼成	杜若
13	野田 那樹	岡崎城西	29	佐世 龍騎	岡崎城西
14	伊藤 祐貴	岡崎城西	30	濱島 朋久斗	知立東
15	長坂 瑠友	山本学園	31	丹羽 隆斗	岡崎工業
16	畔柳 凜大	岡崎城西	32	松井 陽大	岡崎城西

女子シングルス県大会出場者

順位	氏名	学校名	順位	氏名	学校名
1	西原 慧夏	刈谷	19	服部 美来	光ヶ丘女子
2	大田 円香	安城学園	20	石川 舞子	安城
3	山本 りえる	光ヶ丘女子	21	坪井 千晴	刈谷
4	佐野 梨子	安城学園	22	原田 愛優	岡崎商業
5	中山 七海	光ヶ丘女子	23	天野 夏菜	安城
6	左右田 真希	安城学園	24	山脊 綾花	刈谷
7	可児 瑞笹	刈谷	25	今津 静菜	岡崎商業
8	大野 紗季	岡崎商業	26	鈴木 あずみ	西尾東
9	中村 真理	光ヶ丘女子	27	池上 佳那	光ヶ丘女子
10	大竹 瑞穂	安城学園	28	松野 萌枝	岡崎商業
11	田中 南実	安城学園	29	熊谷 月那	岡崎
12	深津 柚稀	安城学園	30	清水 唯衣	愛産大三河
13	中根 彩夏	岡崎商業	31	藤原 菜帆	光ヶ丘女子
14	杉浦 志歩	安城学園	32	水野 日菜子	光ヶ丘女子
15	河合 美結	安城学園	33	星野 里沙子	岡崎商業
16	杉本 瀬奈	光ヶ丘女子	34	奈須 美七海	岡崎商業
17	鈴木 美琴	安城学園	35	山田 理紗	豊田西
18	内田 愛実	安城学園	36	伊藤 晴香	岡崎商業

男子ダブルス県大会出場者

順位	氏名	学校名
1	福澤 勇太 ・ 木村 飛翔 組	杜若
2	平林 和己 ・ 山本 健心 組	杜若
3	久世 雄登 ・ 山中 脩豊 組	知立東
4	森 凌大 ・ 柴田 誠一郎 組	杜若
5	鈴木 慎司 ・ 安藤 佑悟 組	岡崎城西
6	浅井 秀冴 ・ 齊藤 隼人 組	杜若
7	長坂 瑠友 ・ 園内 鶴斗 組	山本学園
8	畔柳 凜大 ・ 久富 祥貴 組	岡崎城西
9	野田 那樹 ・ 大越 共祐 組	岡崎城西
10	市川 敦彬 ・ 安藤 奨真 組	安城東
11	伊藤 祐貴 ・ 松井 陽大 組	岡崎城西
12	久保 友二 ・ 冨永 弥央 組	山本学園
13	杉村 凌哉 ・ 佐世 龍騎 組	岡崎城西
14	岩瀬 翔磨 ・ 白川 涼雅 組	愛産大三河
15	岡本 要人 ・ 長尾 拓弥 組	幸田

女子ダブルス県大会出場者

順位	氏名	学校名
1	中村 眞理 ・ 山本 りえる 組	光ヶ丘女子
2	藤原 彩花 ・ 緒方 天音 組	安城学園
3	西原 慧夏 ・ 坪井 千晴 組	刈谷
4	星野 里沙子 ・ 中根 彩夏 組	岡崎商業
5	左右田 真希 ・ 佐野 梨子 組	安城学園
6	大竹 瑞穂 ・ 深津 柚稀 組	安城学園
7	大田 円香 ・ 田中 南実 組	安城学園
8	鈴木 あずみ ・ 榊原 流風 組	西尾東
9	鈴木 美琴 ・ 内田 愛実 組	安城学園
10	今津 静菜 ・ 奈須 美七海 組	岡崎商業
11	大村 知咲 ・ 池田 佳乃子 組	西尾
12	山田 理紗 ・ 新立 奈未 組	豊田西
13	田中 里沙 ・ 竹本 愛 組	刈谷北
14	服部 美来 ・ 水野 日菜子 組	光ヶ丘女子
15	小幡 優乃 ・ 杉本 瀬奈 組	光ヶ丘女子
16	梅村 晴奈 ・ 小池 奈緒 組	安城東
17	可児 瑞笹 ・ 山脊 綾花 組	刈谷
18	石川 舞子 ・ 天野 夏菜 組	安城

2019年度愛知県高等学校総合体育大会卓球競技 西三河支部予選会

男子学校対抗

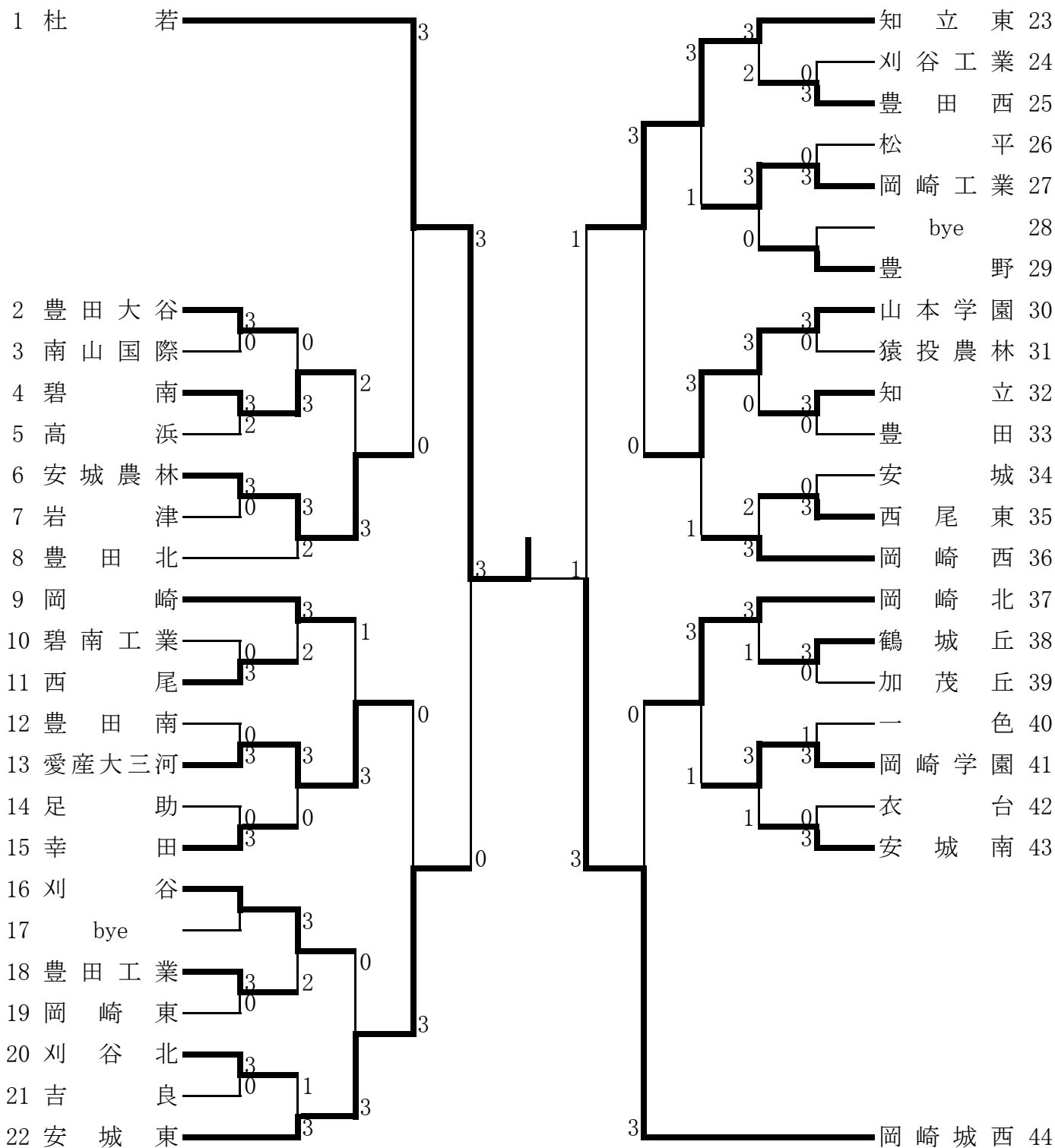

3位決定戦

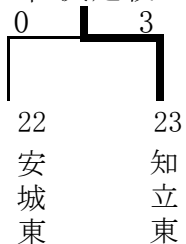

順位決定戦(5・6位)

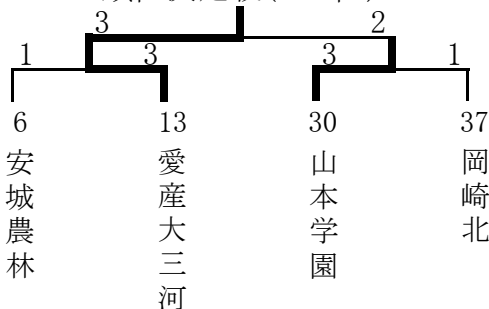

順位決定戦(7・8位)

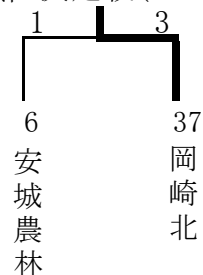

女子学対対抗

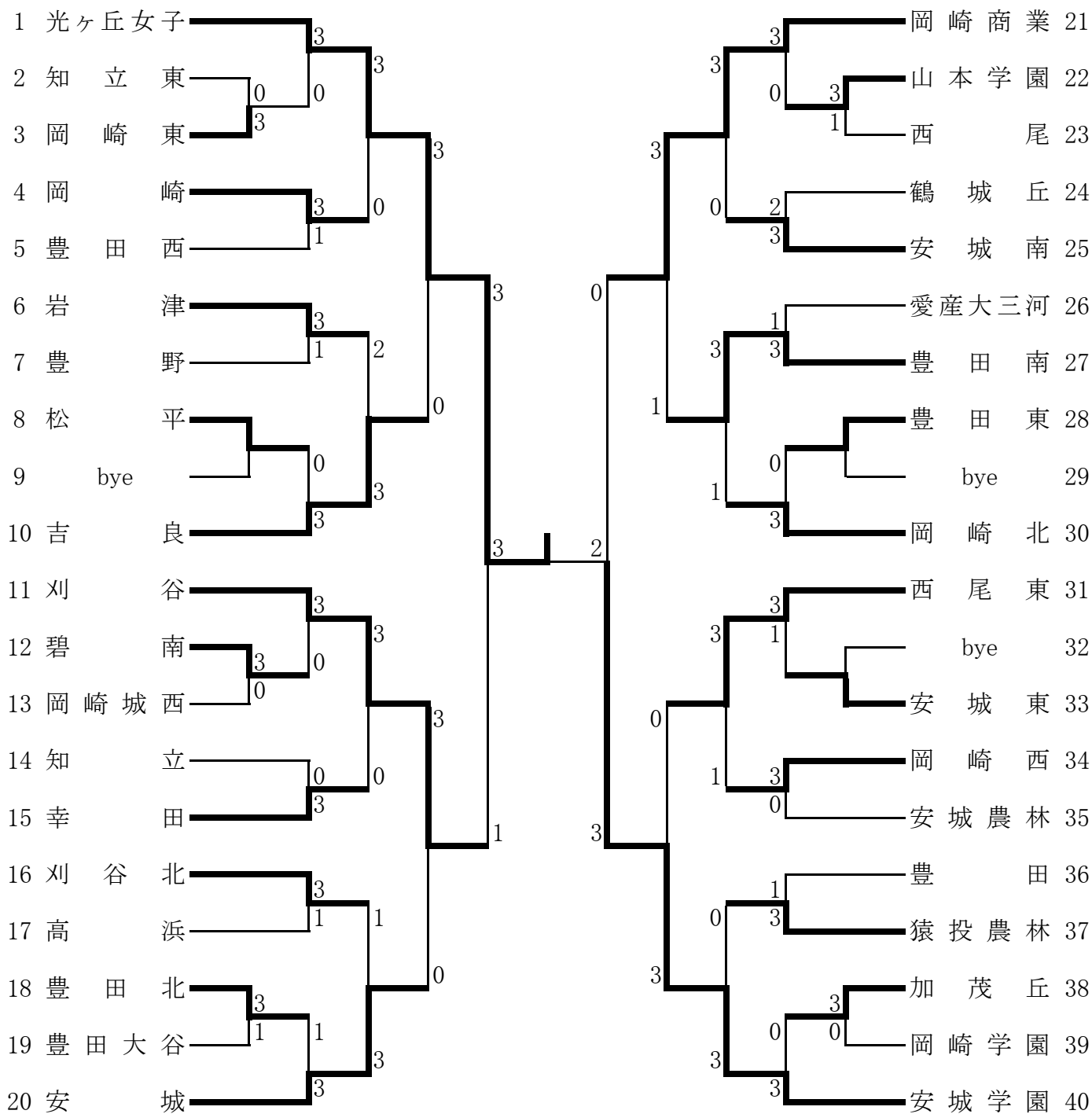

3位決定戦

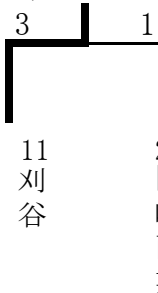

順位決定戦(5・6位)

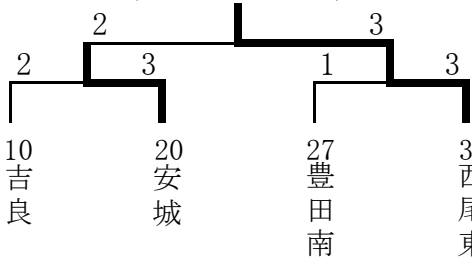

順位決定戦(7・8位)

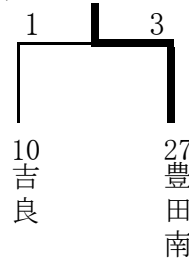

2019年度愛知県高等学校総合体育大会卓球競技 西三河支部予選会

男子シングルス(1)

1	木村 飛翔(杜若)	3	柴田 誠一郎(杜若)	50
			b y e	51
			加藤 雄大(刈谷工業)	52
			中野 達泰(岡崎工業)	53
			伊藤 輔介(知立)	54
			後藤 駿介(豊田)	55
			深見 泉太(猿投農林)	56
			高橋 浩太(岡崎北)	57
			神山 日向(西尾東)	58
			山崎 翔天(愛産大三河)	59
			伊藤 涼大(岡崎)	60
			柴田 混功(足助)	61
			藪山 成輝(豊田工業)	62
			米澤 晃輝(岡崎東)	63
			岡本 奏学(山本学園)	64
			濱島 要人(幸田)	65
2	佐世 龍騎(岡崎城西)	3	濱島 朋久斗(知立東)	66
3	小笠原 健太(知立)	3	杉浦 浩太(安城)	67
4	鳥居 想真(碧南)	1	太田 隼也(安城農林)	68
5	豊田 拓也(豊田)	3	竹月 磨生(刈谷北)	69
6	岡本 敦也(高浜)	3	大目 悠太(豊田北)	70
7	高谷 流以(豊田南)	0	崎藤 奏太(吉良)	71
8	中出 涼也(安城南)	3	加鳥 隼(碧南)	72
9	大野 真人(衣台)	1	川平 良都(加茂丘)	74
10	寺田 和弘(岡崎学園)	3	吉水 琳真(岡崎学園)	75
11	阿部 昂汰(松平)	0	角田 悠真(豊田西)	76
12	富田 洸生(西尾)	1	昇大 瑛汰(碧南工業)	77
13	中村 真汰(豊田北)	3	岩愁 汰(岡崎西)	79
14	杉浦 由真(刈谷)	3	長谷部 柚人(安城東)	81
15	坂口 ヤシ(幸田)	3	猪塚 雄大(豊田西)	82
16	マクス ヤシ(岡崎)	3	b y e	83
17	杉浦 颯真(幸田)	3	高須 希(知立東)	84
18	山崎 暖(岡崎)	3	堀雅 輝(豊田大谷)	85
19	b y e	3	松永 大毅(岡崎)	86
20	平山 悠斗(猿投農林)	2	里武 志貴(吉良)	87
21	城野 玲音(豊野)	3	竹内 大敬(知立)	88
22	奥野 朝陽(安城南)	3	田上 皓平(猿投農林)	90
23	奥田 健太郎(安城)	1	山本 混平(安城農林)	91
24	兼山 心(西尾)	2	迫誠 人(刈谷工業)	92
25	兼子 卓(岡崎西)	3	伊藤 大賀(豊田南)	93
26	神谷 英彦(知立東)	3	須賀 大一真(鶴城丘)	94
27	家田 政信(豊田大谷)	0	山本 望世(岡崎学園)	95
28	和田 朋己(松平)	1	横井 祐人(豊田工業)	96
29	吉村 颯季(安城農林)	3	周戸 杏哉(岡崎工業)	97
30	林 岳都(豊田西)	3	蜂須 有哉(刈谷)	98
31	阿部 泰知(岡崎北)	0	谷拓 郎(岡崎西)	99
32	大西 夕陽(刈谷北)	0	松岡 希(安城東)	100
33	近藤 佑樹(安城東)	3	北川 一斗(高浜)	101
34	名倉 聖騎(吉良)	3	矢藤 聡一郎(南山国際)	102
35	中村 桜大(足助)	0	本多 史明(岩津)	103
36	安藤 天吾(豊田工業)	0	榎本 拓馬(岡崎北)	104
37	井上 雅登(刈谷工業)	3	小林 紀之(愛産大三河)	105
38	高須 玲於(鶴城丘)	3	山口 武斗(山本学園)	106
39	榊原 郁哉(碧南)	2	都築 春優(豊田北)	107
40	鳥屋 颯汰(刈谷)	0	原中 輝也(刈谷北)	108
41	林 混太(岡崎城西)	3	石川 海(幸田)	110
42	柴田 虎太郎(愛産大三河)	2	山横 智輝(安城南)	111
43	中村 晴希(西尾東)	3	b y e	112
44	大柳 叶登(豊田南)	3	b y e	113
45	蟹江 隆寛(岡崎工業)	2		
46	大橋 将介(高浜)	3		
47	大橋 将介(高浜)	3		
48	b y e	3		
49	長坂 瑠友(山本学園)	3		

決勝
241 497
久世 雄(福知立)
福澤 勇(杜若)
登太()

男子シングルス(2)

114	森	凌	大	(杜若)	3	0	3	平	林	和	己	(杜若)	178		
115			b	y	e	3	0				b	y	e	179	
116	篠	原	光	(猿投農林)	3	0	3	勝	田	倉	土	(吉良)	180		
117	熊	谷	優	希	(一色)	3	0	川	上	倉	大	地	(豊田西)	181	
118	石	橋	賢	人	(西尾)	3	2	小	嶋	晃	平	(岡崎東)	182		
119	永	田	伊	吹	(安城)	0	2	窪	田	浩	大	(岩津)	183		
120	渡	邊	修	弥	(碧南工業)	0	3	土	方	朝	陽	(衣台)	184		
121	雨	宮	柊	翔	(豊田西)	3	3	宇	佐	美	修	吾	(豊田工業)	185	
122	石	石	川	弘	明	(安城東)	3	3	小	水	宏	太	(刈谷工業)	186	
123	河	合	達	奎	佑	(安城南)	1	1	清	野	水	希	(知立東)	187	
124	武	本	零	生	(松平)	0	0	後	藤	瞭	太	(岡崎学園)	189		
125	河	原	祐	一	(岡崎)	3	0	成	瀬	綾	祐	(幸田)	190		
126	今	村	和	也	(安城農林)	0	0	水	野	智	也	(松平)	191		
127	山	田	路	(岡崎東)	0	3	大	河	内	健	多	(知立)	192		
128	河	村	始	(知立東)	3	3	園	内	鶴	斗	(山本学園)	193			
129	近	藤	亮	汰	(岡崎西)	3	3	安	藤	獎	真	(安城東)	194		
131			b	y	e	3	0				b	y	e	195	
132	荻	野	洋	太	(豊田工業)	3	0	東	窪	航	矢	(豊田)	196		
133	前	志	斗	光	(山本学園)	3	1	山	山	大	僚	(猿投農林)	197		
134	志	賀	凱	光	(山本学園)	3	1	岩	山	龍	輝	(安城)	198		
135	森	川	竣	介	(愛産大三河)	1	1	山	本	大	智	(碧南)	200		
136	長	坂	優	輝	(岡崎工業)	0	2	伊	倉	本	大	人	(岡崎工業)	201	
137	神	谷	玲	央	(鶴城丘)	3	3	倉	久	門	大	志	(豊田北)	202	
138	岩	村	昂	佑	(豊田大谷)	3	0	野	村	村	希	(刈谷)	203		
139	渡	部	愛	鷹	(刈谷工業)	1	0	一	内	法	師	司	(豊田南)	204	
140	田	中	翔	真	(刈谷北)	2	3	岩	谷	祥	真	(一色)	205		
141	平	井	健	太	(岡崎北)	3	3	瀨	崎	陽	希	(岡崎西)	206		
142	生	田	波	輝	(碧南学園)	3	0	松	井	陽	大	(岡崎城西)	209		
143	坂	口	慶	(岡崎学園)	3	3	原	田	隼	成	(杜若)	210			
144			b	y	e	3	0				b	y	e	208	
145	杉	村	凌	哉	(岡崎城西)	3	1	中	村	光	汰	(安城)	212		
146	白	川	涼	雅	(愛産大三河)	3	3	黒	川	直	希	(豊野)	213		
147			b	y	e	3	1				b	y	e	211	
148	山	本	千	歳	(刈谷北)	3	3	新	伴	家	新	芽	(愛産大三河)	214	
149	北	村	拓	人	(岡崎)	1	3	藤	村	悠	純	希	(西尾)	215	
150	安	藤	快	(豊野)	0	3	武	田	藤	純	爽	陽	(豊田南)	216	
151	木	田	純	平	(岡崎北)	3	0	中	村	藤	爽	登	(南山国際)	217	
152	藤	田	瑞	希	(刈谷工業)	3	1	中	安	中	潤	(足助)	219		
153	伊	藤	恵	多	(豊田東)	0	0	鈴	木	原	楓	馬	(豊田北)	220	
154	澤	田	颯	(吉良)	3	2	榑	本	部	匠	悟	(安城南)	222		
155	小	山	大	紀	(安城南)	1	2	岡	本	柳	壯	佑	(鶴城丘)	224	
156	江	本	千	哉	(碧南工業)	2	3	一	磯	貝	志	(岡崎)	225		
157	丹	羽	隆	斗	(岡崎工業)	3	3	新	安	藤	裕	希	(安城農林)	226	
158	西	ノ	晃	生	(知立)	3	0	高	市	高	悠	陽	(岡崎学園)	227	
159	猿	木	将	海	(安城農林)	2	2	木	川	川	陽	貴	(岡崎西)	229	
160			b	y	e	3	0				b	y	e	240	
161	小	田	優	真	(幸田)	3	0	坂	下	友	章	(碧南工業)	230		
162	伊	藤	駿	(高浜)	0	2	木	浦	爽	之	(西尾東)	232			
163			b	y	e	3	0				b	y	e	241	
164	渡	邊	龍	(猿投農林)	0	3	杉	神	重	柳	空	太	(知立)	236	
165	加	藤	誠	治	(刈谷)	3	3	神	谷	和	音	(幸田)	235		
166	伊	豫	彦	(岩津)	3	0	重	柳	空	太	(知立)	236			
167	山	本	拓	(岡崎東)	3	2	杉	神	重	柳	空	太	(知立)	236	
168	時	田	出	雲	(豊田)	3	3	杉	神	重	柳	空	太	(知立)	236
169	岩	月	琳	哉	(豊田南)	3	3	杉	神	重	柳	空	太	(知立)	236
170	鈴	木	翔	太	(西尾東)	3	3	杉	神	重	柳	空	太	(知立)	236
171	小	山	翔	(山本学園)	0	3	杉	神	重	柳	空	太	(知立)	236	
172	齊	松	弥	(豊田工業)	3	0	杉	神	重	柳	空	太	(知立)	236	
173	藤	田	聖	治	(足助)	1	3	杉	神	重	柳	空	太	(知立)	236
174	伊	奈	聖	真	(安城東)	3	0	杉	神	重	柳	空	太	(知立)	236
175	中	川	睦	人	(豊田大谷)	0	0	杉	神	重	柳	空	太	(知立)	236
176			b	y	e	3	0				b	y	e	240	
177	野	田	那	樹	(岡崎城西)	3	0	久	世	雄	登	(知立東)	241		

2019年度愛知県高等学校総合体育大会卓球競技 西三河支部予選会

男子シングルス (3)

242	山本 健心 (杜若)								浅井 秀冨 (杜若) 306
243	b y e								b y e 307
244	東直 樹 (岡崎学園)								奥山 竣太 (刈谷北) 308
245	渡辺 隆斗 (岡崎)								山口 祥吾 (安城農林) 309
246	杉野 友馬 (安城農林)								小山久保 海翔 (岡崎学園) 310
247	杉山 弘樹 (岡崎東)								小山久保 光輝 (岡崎西) 311
248	山田 晃嗣 (豊田西)								本間 圭悟 (鶴城丘) 312
249	土居 恭介 (吉良)								渡邊 竜矢 (安城東) 313
250	福山 海斗 (岡崎西)								浅岡 駿介 (豊田工業) 314
251	武田 健太郎 (猿投農林)								神谷 吾吾 (岡崎工業) 315
252	倉田 興樹 (一色)								徳門 デイゴ (碧南工業) 316
253	筒井 康貴 (愛産大三河)								松原 大輔 (豊田大谷) 317
254	山田 蒼馬 (安城東)								石原 大隼太 (吉良) 318
255	板倉 世弥 (豊田南)								石内 真暉 (幸田) 319
256	浅野 颯太 (豊田北)								石田 壮吾 (知立) 320
257	中村 航洋 (鶴城丘)								石秋 元大 (愛産大三河) 321
258	杉浦 陽岳 (知立東)								日高 大知 (刈谷) 322
259	前田 尾 渉 (山本学園)								b y e 323
260	浅井 斗 亜 (豊野)								名倉 樹生 (安城南) 324
261	清水 航太郎 (刈谷)								坂田 亮弥 (碧南) 325
262	木原 寛太 (西尾)								多田 稜太郎 (猿投農林) 326
263	村上 吏輝 (豊田)								宮本 幸昌 (高浜) 327
264	内藤 大葵 (足助)								宇野 光貴 (豊田北) 328
265	中野 勝斗 (安城南)								岡田 和根 (西尾) 329
266	澤田 空輝 (豊田大谷)								大橋 祐樹 (岡崎豊) 330
267	山田 朱位 (岡崎北)								大谷 草太朗 (松平) 331
268	澤田 雄星 (刈谷工業)								石川 涼翔 (安城) 332
269	菅崎 愛翔 (松平)								山本 大輔 (知立東) 333
270	坂口 慶 (碧南)								近藤 雅矢 (刈谷台) 334
271	b y e								大塚 峻矢 (刈谷工業) 335
272	大越 共祐 (岡崎城西)								b y e 336
273	森 祐成 (幸田)								藤澤 颯昇 (西尾東) 337
274	b y e								b y e 338
275	前川 元之輔 (刈谷)								b y e 339
276	高羽 陽一郎 (安城)								金田 大輝 (岡崎東) 340
277	野上 隆介 (加茂丘)								金田 大敦暉 (松平) 341
278	市岡 優和 (碧南工業)								大須賀 大陸 (幸田) 342
279	長谷部 仁基 (豊田工業)								近藤 駿 (豊田工業) 343
280	落合 宏太 (刈谷北)								倉田 康生 (碧南工業) 344
281	北野 史也 (岡崎西)								石川 悠平 (一色) 345
282	菱田 桐伍 (知立)								鳥居 隆之介 (知立東) 346
283	中島 嵩人 (岡崎東)								清水 隆之介 (知立東) 347
284	神谷 翔之 (岡崎工業)								湯川 誠也 (高浜) 348
285	青代 彰馬 (豊田)								佐藤 凌 (豊田西) 349
286	b y e								山口 達也 (安城) 350
287	畔柳 凜大 (岡崎城西)								金田 吉平 (刈谷工業) 351
288	竹田 隼人 (岡崎北)								b y e 352
289	加藤 広誠 (岩津)								正治 靖隆 (岡崎工業) 353
290	丹羽 歩 (豊田大谷)								石原 朝陽 (山本学園) 354
291	箱木 響 (豊田南)								合成 希 (岩津) 355
292	安井 龍星 (衣台)								成田 拓光志 (岡崎北) 356
293	鶴飼 仁 (西尾)								中根 陸 (豊野) 357
294	藤原 久遠 (猿投農林)								竹内 和也 (刈谷北) 358
295	富永 弥央 (山本学園)								月見 将也 (安城農林) 359
296	奥村 瑠 (高浜)								城山 敦貴 (愛産大三河) 360
297	磯貝 勇輔 (西尾東)								杉山 俊介 (豊田南) 361
298	原土 山 優 (吉良)								所岡 直弥 (足助) 362
299	土山 渡康平 (豊田西)								所岡 希群 (岡崎学園) 363
300	田中 友雅 (愛産大三河)								糟谷 智也 (安城南) 364
301	b y e								安尾 智友 (西尾東) 365
302	市川 敦彬 (安城東)								b y e 366
303									b y e 367
304									b y e 368
305									b y e 369

準決勝
242 497
山本 健心 (福澤) 対 杜若 勇若 (杜若)

男子シングルス(4)

370	山 中 脩 豊 (知 立 東)	伊 藤 祐 貴 (岡 崎 城 西)	434
371	b y e	b y e	435
372	都 築 里 音 (吉 良)	佐 々 木 優 一 (岡 崎 北)	436
373	中 村 卓 矢 (松 平)	杉 浦 隼 斗 (吉 良)	437
374	鈴 木 廉 (鶴 城 丘)	林 凌 雅 (豊 田 大 谷)	438
375	鈴 木 雄 大 (一 色)	大 井 直 哉 (安 城 南)	439
376	渡 邊 大 地 (愛 産 大 三 河)	高 島 直 良 介 (岡 崎 学 園)	440
377	星 野 大 巨 希 (岡 崎 工 業)	長 尾 拓 弥 (幸 田)	441
378	安 達 大 翔 (幸 田)	横 山 一 輝 (刈 谷)	442
379	波 多 野 心 士 (知 立)	太 本 剛 太 司 (豊 野)	443
380	久 保 田 智 士 (豊 田 南)	都 村 築 一 生 (一 色)	444
381	村 瀬 翔 真 (安 城 南)	稻 垣 豪 (知 立)	445
382	鈴 木 瑛 大 (豊 田 北)	稻 垣 安 部 裕 介 (安 城 農 林)	446
383	松 田 奏 汰 (刈 谷)	磯 川 凜 (豊 田 工 業)	447
384	b y e	磯 川 凜 (猿 投 農 林)	448
385	鈴 木 笙 馬 (安 城 東)	矢 野 圭 祐 (岡 崎 工 業)	449
386	久 富 祥 貴 (岡 崎 城 西)	西 島 章 朗 (刈 谷 北)	450
387	b y e	西 島 藤 弥 (安 城 東)	451
388	倉 俣 柊 威 (刈 谷 工 業)	村 崎 佑 真 (碧 南)	452
389	星 野 陸 (足 助)	人 大 (山 本 学 園)	453
390	尾 前 佑 一 (豊 田 工 業)	荻 石 航 健 (西 尾)	454
391	竹 下 幸 希 (山 本 学 園)	野 村 中 介 (安 城)	455
392	清 水 遼 大 (高 浜)	田 中 朝 陽 (足 助)	456
393	皿 井 岳 介 (安 城)	津 村 俊 介 (豊 田 西)	457
394	西 川 岳 哉 (豊 野)	大 西 健 斗 (知 立 東)	458
395	額 智 也 (豊 田 大 谷)	麻 生 真 太 郎 (豊 田 北)	459
396	伊 豫 田 啓 祐 (岡 崎 東)	菌 部 悠 希 (豊 田)	460
397	林 伸 洋 (岡 崎 西)	藤 白 純 平 (松 平)	461
398	青 野 良 哉 (岡 崎)	下 野 大 和 (鶴 城 丘)	462
399	坂 口 慶 (西 尾)	里 大 時 央 (刈 谷 工 業)	463
400	b y e	b y e	464
401	小 田 智 博 (杜 若)	三 宅 翔 也 (岡 崎 西)	465
402	久 保 友 二 (山 本 学 園)	野 田 啓 太 (豊 田 南)	466
403	b y e	b y e	467
404	千 本 寛 己 (岡 崎 東)	袴 田 晴 人 (豊 田 西)	468
405	近 藤 史 章 (知 立)	石 川 隼 次 (碧 南 工 業)	469
406	仲 村 翼 (豊 田 東)	高 須 英 人 (安 城 東)	470
407	本 田 翔 紀 (岡 崎 学 園)	鈴 木 響 (衣 台)	471
408	稻 吉 竣 也 (岩 津)	磯 貝 航 介 (安 城 南)	472
409	鈴 裕 斗 (碧 南 工 業)	鈴 木 啓 太 (岩 津)	473
410	富 田 裕 人 (安 城 農 林)	原 田 要 (岡 崎 東)	474
411	野 本 康 介 (愛 産 大 三 河)	渡 邊 彰 人 (刈 谷 北)	475
412	早 川 大 登 (猿 投 農 林)	禰 田 響 (安 城 農 林)	476
413	星 野 智 (吉 良)	中 根 大 貴 (西 尾 東)	477
414	平 田 柚 稀 (刈 谷 北)	内 藤 雅 斗 (岡 崎 学 園)	478
415	川 島 康 平 (足 助)	山 崎 裕 太 郎 (豊 田 工 業)	479
416	b y e	b y e	480
417	齊 藤 隼 人 (杜 若)	遠 山 翔 渡 (岡 崎 北)	481
418	新 實 稜 雅 (岡 崎 城 西)	岩 瀬 磨 (愛 産 大 三 河)	482
419	b y e	岩 瀬 磨 樹 (安 城)	483
420	中 西 立 己 (豊 田 西)	永 田 豪 汰 (岡 崎 西)	484
421	伊 藤 玲 (西 尾 東)	横 井 将 登 (知 立 東)	485
422	鈴 木 瑠 希 亜 (豊 田)	杉 浦 諒 (一 色)	486
423	杏 名 優 弥 (西 尾)	石 川 大 晴 (鶴 城 丘)	487
424	山 本 隆 太 (岡 崎 北)	竹 本 真 仁 (幸 田)	488
425	大 橋 拓 真 (高 浜)	木 村 晴 良 (愛 産 大 三 河)	489
426	竹 本 暖 (刈 谷 工 業)	横 山 頼 (碧 南)	490
427	高 木 大 和 (松 平)	田 中 隼 輔 (豊 田 北)	491
428	岸 史 尚 (豊 田 南)	半 田 瞭 平 (豊 田)	492
429	大 平 阜 生 (衣 台)	井 浅 守 (猿 投 農 林)	493
430	永 井 瑞 樹 (刈 谷)	中 角 悠 太 (岡 崎 工 業)	494
431	濱 野 流 音 (碧 南)	島 谷 航 介 (高 浜)	495
432	b y e	b y e	496
433	松 田 雄 斗 (岡 崎)	福 澤 勇 太 (杜 若)	497

2019年度愛知県高等学校総合体育大会卓球競技 西三河支部予選会

女子シングルス(1)

1 中村 眞理 (光ヶ丘女子) 3
2 b y e
3 唐木 遥 (松平) 0 0
4 鈴木 里奈 (豊田西) 3
5 寺本 菜子 (猿投農林) 3
6 b y e
7 坪井 彩咲 (知立) 0
8 生島 有紗 (安城) 1 3
9 分野 歩美 (鶴城丘) 0 3
10 長谷川 桃子 (岡崎) 3 0
11 緒方 萌花 (碧南) 3 0
12 矢田 琴海 (豊田大谷) 1 0
13 三輪 莉桜 (岡崎城西) 3
14 宮川 里杏 (岩津) 1 3
15 永谷 有 (岡崎北) 3 3
16 小室 天宝 (西尾東) 1 3
17 安岡 月翔 (幸田) 2 0
18 青木 穂乃花 (岡崎西) 3 3
19 牛島 菜々美 (豊田) 0
20 酒井 彩名 (高浜) 3 0
21 湯浅 里穂 (吉良) 0 0
22 太田 成美 (安城農林) 3 3
23 浅井 麻実子 (豊田南) 3 0
24 野澤 理子 (岡崎東) 0 3
25 原田 愛優 (岡崎商業) 3 3
26 山田 理紗 (豊田西) 3 3
27 小島 千佳 (知立) 3 0
28 内藤 優希 (西尾東) 0 2
29 林 柚希 (豊田北) 3 2
30 b y e
31 小松 玲実 (豊田東) 0
32 篠田 七海 (刈谷北) 3 0
33 西野 葵 (安城農林) 0 0
34 加藤 綾華 (豊田南) 3 3
35 竹下 智里 (山本学園) 3 0
36 山口 有紗 (豊野) 2 3
37 松野 萌枝 (岡崎商業) 3 3
38 山崎 ひとみ (岡崎西) 3 3
39 林 萌恵 (幸田) 3 0
40 金子 マリアナ (愛産大三河) 1
41 長船 直加 (刈谷) 1 0
42 榑原 由衣 (光ヶ丘女子) 3 1
43 山岡 梨乃 (西尾) 3 1
44 米津 ひかり (鶴城丘) 3 0
45 b y e
46 伊藤 綾音 (岡崎北) 1 3
47 白川 可奈子 (安城) 2 0
48 北村 奈緒子 (安城東) 3 3
49 b y e
50 大田 円香 (安城学園)

可児 瑞笹 (刈谷) 51
b y e 52
山崎 玲乃 (鶴城丘) 53
鈴木 陽子 (幸田) 54
佐藤 結 (豊田大谷) 55
b y e 56
宮西 野乃花 (安城南) 57
伊藤 美佑里 (岡崎東) 58
神谷 里咲 (岡崎城西) 59
鈴木 愛世 (刈谷北) 60
小山 愛佳 (山本学園) 61
市川 千智 (高浜) 62
榑原 由衣 (碧南) 63
宮川 茅野 (岡崎北) 64
廣田 伶奈 (松平) 65
野村 由奈 (豊田北) 66
石丸 陽子 (岡崎学園) 67
菌部 来望 (豊田東) 68
吉田 さくら (安城東) 69
本田 万実 (西尾東) 70
b y e 71
服部 未来 (吉良) 72
小木 曾礼奈 (岡崎) 73
鈴木 あいら (猿投農林) 74
内田 愛実 (安城学園) 75
石川 美玖 (豊田南) 76
高畑 菜々佳 (愛産大三河) 77
小島 千里 (西尾) 78
相松 怜奈 (岡崎西) 79
加藤 ひなの (豊田西) 80
藤原 菜帆 (光ヶ丘女子) 81
佐治 和奏 (岡崎) 82
松野 彩香 (豊田東) 83
長谷川 愛 (豊野) 84
近藤 明子 (刈谷北) 85
鈴木 瑞季 (碧南) 86
牧 千夏 (安城) 87
杉浦 志歩 (安城学園) 88
杉浦 有咲 (刈谷) 89
後藤 志織 (知立東) 90
水野 杏香 (岩津) 91
近藤 花帆 (知立) 92
山本 紗矢 (豊田北) 93
米津 由璃恵 (安城農林) 94
b y e 95
河口 果林 (松平) 96
鎌田 音巴 (安城東) 97
川澄 夕雨 (岡崎東) 98
b y e 99
星野 里沙子 (岡崎商業) 100

決勝
50 201
大田 (西刈) 円香 (安城学園) 榑原 (豊谷) 香 (夏)

女子シングルス(2)

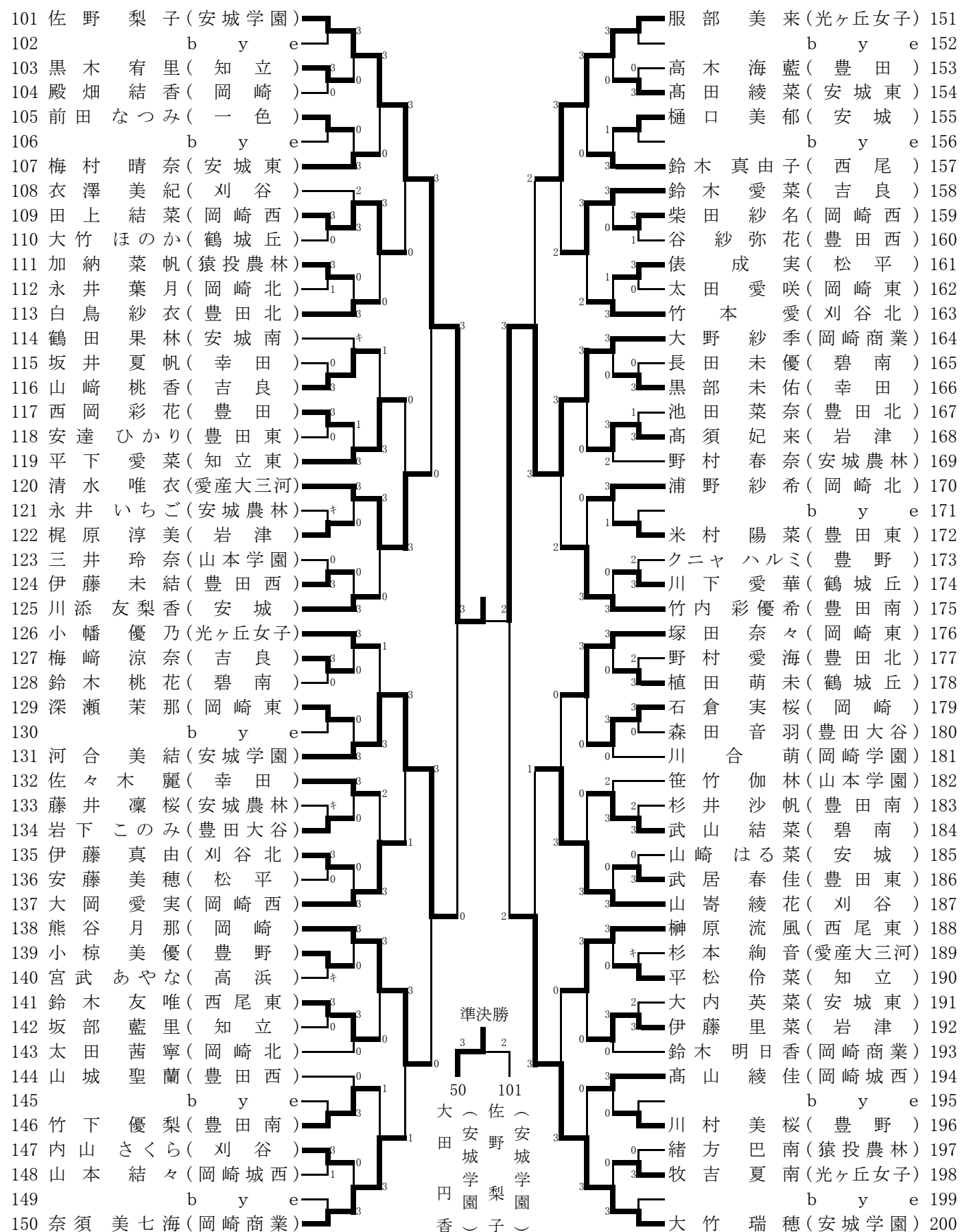

2019年度愛知県高等学校総合体育大会卓球競技 西三河支部予選会

女子シングルス (3)

201	西原 慧夏 (刈谷)									251	中山 七海 (光ヶ丘女子)
202	b y e		3							252	b y e
203	串間 悠朱 (猿投農林)		3							253	木村 かのん (豊田南)
204	山下 莉穂 (岩津)	1								254	松山 莉子 (安城東)
205	日比野 莉央 (豊田)		3							255	林 磨亜沙 (愛産大三河)
206	b y e		3							256	b y e
207	北村 萌恵 (知立東)		0							257	伊藤 唯 (岡崎西)
208	神谷 桃花 (光ヶ丘女子)	*								258	青山 未奈 (豊田東)
209	加藤 優奈 (豊田西)	0		1						259	牧野 遥 (碧南)
210	黒田 有貴 (安城農林)	3								260	酒井 里菜 (岡崎東)
211	石黒 琴乃 (幸田)	3								261	河本 美麗 (鶴城丘)
212	萩野 百香 (豊田北)	0								262	稲吉 舞 (西尾東)
213	後藤 瑞貴 (安城東)	3								263	鈴木 莉歩 (岡崎商業)
214	鈴木 あずみ (西尾東)	3								264	作田 安子 (安城農林)
215	堂坂 侑梨 (知立)	3		0						265	浅井 彩華 (猿投農林)
216	筒井 紅葉 (高浜)	1								266	松岡 珠玖 (幸田)
217	山本 由菜 (山本学園)	3								267	池田 紗彩 (岡崎北)
218	岡山 明日美 (松平)	0								268	黒澤 心 (吉良)
219	鈴木 花楓 (豊野)	1								269	川合 千雅 (岡崎城西)
220	山田 さくら (豊田大谷)	0								270	大平 紗歌 (刈谷)
221	河上和 瑚 (豊田南)	0								271	b y e
222	鈴木 涼香 (安城学園)	3								272	山口 真凜 (知立)
223	大関 彩花 (岡崎)	3								273	野中美優 (豊田西)
224	鈴木 萌華 (豊田東)	1		1						274	瀧澤 琴美 (山本学園)
225	加藤 智子 (岡崎西)	3								275	石川 舞子 (安城)
226	伊藤 晴香 (岡崎商業)	3								276	田中 里沙 (刈谷北)
227	村田 愛花 (岡崎)	3								277	後藤 茉莉杏 (豊野)
228	竹國 玲杏 (豊田東)	0								278	大島 楓 (鶴城丘)
229	深澤 菜那 (豊田西)	1								279	清水 怜海 (猿投農林)
230	b y e		1							280	本多 愛奈 (豊田)
231	田崎 鈴花 (豊田北)	3								281	中根 優楓 (足助)
232	鶴田 陽香 (岩津)	1								282	秋月 美佑 (碧南)
233	倉橋 茉那 (刈谷北)	0								283	峯村 麻葵 (安城)
234	水野 日菜子 (光ヶ丘女子)	3								284	中山 美桜 (松平)
235	蟹 華月 (松平)	0								285	宮川 礼名 (安城東)
236	畑田 桃花 (岡崎西)	3								286	山田 侑果 (吉良)
237	黒野 愛未 (岡崎北)	1								287	今津 静菜 (岡崎商業)
238	大山 愛莉 (吉良)	3								288	寺山 彩香 (豊田北)
239	後藤 麻妃 (岡崎城西)	0								289	都築 晏玖 (刈谷)
240	鎌田 美咲 (碧南)	3								290	小林 天音 (岡崎東)
241	原田 海朱 (安城)	3								291	壬生 妃奈乃 (幸田)
242	柴田 純 (愛産大三河)	0								292	渡辺 綾 (岡崎北)
243	鈴木 花音 (鶴城丘)	1								293	松下 陽生 (豊田南)
244	細居 南汐 (岡崎東)	3								294	旭 美帆 (岡崎)
245	b y e		1							295	b y e
246	池田 佳乃子 (西尾)	3								296	山口 夏季 (高浜)
247	後藤 紗花 (知立)	3								297	阿部 田成未 (岩津)
248	長谷 美希 (安城農林)	*								298	宮本 和夏 (西尾東)
249	b y e		3							299	b y e
250	深津 柚稀 (安城学園)	3								300	田中 南実 (安城学園)

準決勝

201 400 (光ヶ丘女子)

西原 刈谷 (山本)

慧 谷 (えり)

夏 (る)

女子シングルス(4)

301	左右田 真希(安城学園)		鈴木 美琴(安城学園)	351
302	b y e		b y e	352
303	宗安 優奈(安城農林)		都築 さくら(豊野)	353
304	牧野 琴叶(碧南)		前田 朱音(安城)	354
305	足立 聖來(岡崎学園)		広岡 咲紀(刈谷)	355
306	b y e		b y e	356
307	鳥居 亜由(幸田)		原 英里子(刈谷北)	357
308	加藤 若葉(西尾東)		服部 花映(岡崎西)	358
309	佐藤 佑香(知立東)		児玉 優希(知立)	359
310	鈴木 美玖(岡崎西)		玉置 花那(西尾)	360
311	鈴木 稚菜(豊野)		柴田 萌恵(豊田大谷)	361
312	今村 綾華(愛産大三河)		永瀬 実子(岩津)	362
313	浅岡 美憂(岡崎北)		岡田 悠花(岡崎東)	363
314	池上 佳那(光ヶ丘女子)		鈴木 優女(豊田南)	364
315	下田平 清香(豊田北)		東 美優(鶴城丘)	365
316	安田 朱里(豊田東)		板橋 実咲(豊田西)	366
317	加藤 光珠(岡崎城西)		高橋 美玲(愛産大三河)	367
318	石川 茉里香(刈谷)		柳下 菜穂(岡崎北)	368
319	江角 愛妃(猿投農林)		竹内 空七(安城南)	369
320	横幕 真歩(豊田南)		尾崎 梨里(吉良)	370
321	清水 菜月(岩津)		b y e	371
322	角谷 美幸(刈谷北)		田那部 さくら(西尾東)	372
323	堀井 萌(安城東)		石黒 綾乃(岡崎)	373
324	長田 夏奈(山本学園)		林 真菜(幸田)	374
325	長坂 育実(岡崎商業)		中根 彩夏(岡崎商業)	375
326	坪井 千晴(刈谷)		天野 夏菜(安城)	376
327	上之段 莉子(豊田北)		芝田 瑞紀(豊田西)	377
328	服部 夏実(岡崎西)		千種 絢莉(高浜)	378
329	中原 愛香梨(鶴城丘)		杉浦 美空(安城東)	379
330	b y e		齋藤 可奈(岡崎東)	380
331	神谷 桃子(安城)		三 沙希(松平)	381
332	井本 早紀(知立)		藤井 陽菜(一色)	382
333	永坂 菜々星(碧南)		大岩 愛(猿投農林)	383
334	高良 奈美子(高浜)		伊藤 愛望(知立東)	384
335	中川 小百合(安城農林)		宮脇 汐里(幸田)	385
336	田中 愛(松平)		杉浦 菜優(西尾東)	386
337	成瀬 友香(岡崎東)		下山 愛未(豊田北)	387
338	浅井 悠希(岡崎)		齋藤 由芽(安城農林)	388
339	岩瀬 咲季(愛産大三河)		伊藤 彩良(岡崎北)	389
340	石井 花菜(豊田)		水野 朱理(岡崎城西)	390
341	神谷 ともか(吉良)		柴田 有菜(豊田東)	391
342	相松 結衣(安城東)		山崎 満菜美(知立)	392
343	新立 奈未(豊田西)		緒方 天音(安城学園)	393
344	鳥谷部 真里奈(岩津)		中西 桃子(碧南)	394
345	b y e		b y e	395
346	杉本 瀬奈(光ヶ丘女子)		早川 奈々美(山本学園)	396
347	清水 もも(豊田大谷)		石樽 もえ(豊田南)	397
348	竹内 夢(豊田東)		高山 美羽(鶴城丘)	398
349	b y e		b y e	399
350	大村 知咲(西尾)		山本 りえる(光ヶ丘女子)	400

2019年度愛知県高等学校総合体育大会卓球競技 西三河支部予選会

男子ダブルス(1)

1	福澤 勇太・木村 飛翔(杜若)	3	鈴木 慎司・安藤 佑悟(岡崎城西)	53
2	b y e	3	b y e	54
3	窪田 浩大・加藤 広誠(岩津)	0	磯貝 勇輔・中村 晴希(西尾東)	55
4	杉浦 隼斗・堀 空龍(吉良)	3	白神 瞳遵・丹羽 歩(豊田大谷)	56
5	土山 誠・矢藤 聡一郎(南山国際)	0	高木 大和・水野 智也(松平)	57
6	磯川 凜・藤原 久遠(猿投農林)	3	深見 泉太・武田 健太郎(猿投農林)	58
7	金田 大輝・伊豫田 啓祐(岡崎東)	0	森川 竣介・野本 康介(愛産大三河)	59
8	奥野 朝陽・安藤 智也(安城南)	3	内藤 大葵・柴田 滉大(足助)	60
9	木村 晴仁・長谷部 仁基(岡崎)	2	杉浦 陽岳・神谷 英彦(知立東)	61
10	所 直弥・川島 康平(足助)	3	青野 良哉・渡辺 隆斗(岡崎)	62
11	伊東 泰輔・都築 旺生(知立)	1	坂田 亮弥・生田 波輝(碧南)	63
12	糟谷 群・東窪 航矢(豊田)	3	浅井 斗亜・合原 拓希(岩津)	64
13	永田 豪汰・北野 史也(岡崎西)	0	高須 玲於・本間 圭悟(鶴城丘)	65
14	新實 稜雅・稲垣 弘太郎(岡崎城西)	3	日高 大知・加藤 誠治(刈谷)	66
15	近藤 颯・神谷 日向(西尾東)	3	猪塚 雄大・佐藤 凌(豊田西)	67
16	鈴木 崇志・石川 弘明(安城東)	3	佐々木 優一・阿部 泰知(岡崎北)	68
17	伊藤 海豪・田中 湧士(豊田工業)	0	寒竹 秀磨・米山 心(西尾)	69
18	伊藤 大賀・杉山 俊介(豊田南)	1	大月 悠生・竹内 和也(刈谷北)	70
19	大橋 将介・高木 悠陽(高浜)	3	望月 健太・川澄 優介(豊田南)	71
20	矢野 圭祐・丹羽 隆斗(岡崎工業)	3	浅岡 駿介・藪押 功成(豊田工業)	72
21	落合 宏太・奥山 峻太(刈谷北)	1	安藤 裕希・吉村 颯季(安城農林)	73
22	竹本 拓真・安藤 芳起(幸田)	1	波多野 堅心・菱田 桐伍(知立)	74
23	萩原 颯人・竹下 幸希(山本学園)	3	福山 海斗・山口 直晃(岡崎西)	75
24	大谷 草太郎・岡本 翼(松平)	0	高羽 陽一郎・永田 伊吹(安城)	76
25	宇野 光貴・河合 奎佑(豊田北)	3	名倉 樹生・小山 大紀(安城南)	77
26	岩瀬 翔磨・白川 涼雅(愛産大三河)	3	小田 優真・森 祐成(幸田)	78
27	近藤 亮汰・三宅 翔也(岡崎西)	3	金 澤昇・磯貝 悟志(岡崎)	79
28	長坂 優輝・中島 悠太(岡崎工業)	3	石田 智哉・浅田 光(豊田北)	80
29	中出 涼也・石川 達也(安城南)	0	清水 隆之介・横井 将登(知立東)	81
30	成田 光志・高橋 浩太(岡崎北)	3	松岡 勇希・浅井 英毅(安城東)	82
31	榊原 郁哉・石川 朝陽(碧南)	1	清水 悠生・加藤 彰悟(高浜)	83
32	岩瀬 大輝・中森 竜也(安城)	3	岡田 和根・石橋 賢人(西尾)	84
33	伊藤 駿・大橋 拓真(高浜)	2	久保田 智士・箱木 響(豊田南)	85
34	宇野 友稀・山口 雄大(松平)	0	松田 奏汰・川野 桂汰(刈谷)	86
35	永井 瑞樹・野村 怜希(刈谷)	3	倉本 颯人・神谷 翔之(岡崎工業)	87
36	尾前 佑一・寺本 愛斗(豊田工業)	0	猿渡 康平・齋藤 守(豊田西)	88
37	三浦 拓也・山本 望世(岡崎学園)	3	大西 夕陽・渡邊 彰人(刈谷北)	89
38	畔柳 凜大・久富 祥貴(岡崎城西)	3	久保 友二・富永 弥央(山本学園)	90
39	濱島 朋久斗・河村 篤始(知立東)	3	星野 智・名倉 聖騎(吉良)	91
40	里 武志・勝田 倉土(吉良)	1	禰亘田 響・山本 滉平(安城農林)	92
41	国松 大輔・堀 雅輝(豊田大谷)	3	東 直樹・本田 翔紀(岡崎学園)	93
42	雨宮 柊翔・柴田 京杜(豊田西)	3	多田 稜太・杉山 僚(猿投農林)	94
43	月見 将也・猿木 将海(安城農林)	0	田中 友雅・山崎 天翔(愛産大三河)	95
44	久門 大志・目崎 奏太(豊田北)	1	竹田 隼人・平井 健太(岡崎北)	96
45	中村 航洋・神谷 玲央(鶴城丘)	2	山田 師路・山田 晃輝(岡崎東)	97
46	b y e	1	澤井 祐樹・原田 光陽(安城)	98
47	清水 寛太・富田 洗生(西尾)	0	谷崎 寛太・杉浦 爽之(西尾東)	99
48	安達 大翔・三浦 真也(幸田)	3	西川 岳哉・小幡 慎之介(豊野)	100
49	西ノ原 晃生・石田 壮吾(知立)	3	鳥居 隼・鈴木 諒(碧南)	101
50	田中 柊斗・石井 千都(山本学園)	2	藪部 悠希・後藤 駿介(豊田)	102
51	b y e	3	b y e	103
52	市川 敦彬・安藤 奨真(安城東)	3	森 凌大・柴田 誠一郎(杜若)	104

決勝

1 208
木福 (山平 ()
村澤 杜 本林 杜
飛勇 若 健和 若
翔太 (心己 ()

男子ダブルス(2)

105 久世 雄登・山中 脩豊(知立東)	3	3	野田 那樹・大越 共祐(岡崎城西)	157
106 b y e	3	3	b y e	158
107 石川 航大・山本 龍佳(西尾)	0	3	星野 亘希・渡邊 龍輝(岡崎工業)	159
108 小山 翔・志賀 凱光(山本学園)	3	0	奥村 瑠・北川 一斗(高浜)	160
109 倉田 興樹・鈴木 雄大(一色)	3	3	大西 健斗・山本 大輔(知立東)	161
110 中川 睦人・額 智也(豊田大谷)	0	3	本多 海斗・中桐 聡太(岡崎西)	162
111 湯川 誠也・宮本 幸昌(高浜)	1	1	b y e	163
112 寺田和弘・小久保海翔(岡崎学園)	3	3	鳥居 悠平・竹内 大貴(知立)	164
113 渡邊 竜矢・高須 英人(安城東)	0	2	成瀬 綾祐・石川 海(幸田)	165
114 鳥居 想真・伊藤 大智(碧南)	0	3	前川 元之輔・磯部 汰知(刈谷)	166
115 鈴木 廉・蜂須賀 一真(鶴城丘)	3	3	皿井 峻介・山口 達也(安城)	167
116 中野 勝斗・服部 匠悟(安城南)	3	0	太田 隼也・今村 和也(安城農林)	168
117 渡邊 将吾・五味田 真央(岡崎北)	0	1	磯貝 航介・村瀬 翔真(安城南)	169
118 原田 優輝・西島 章朗(刈谷北)	3	3	近藤 佑樹・鈴木 笙馬(安城東)	170
119 小田 智博・原田 集成(杜若)	3	3	野田 啓太・岩月 琳哉(豊田南)	171
120 大須賀 大陸・勝田 心汰郎(幸田)	1	0	平野 貴大・吉野 寛和(岡崎北)	172
121 柴田 虎太郎・渡邊 大地(愛産大三河)	3	1	中村 湧真・鈴木 瑛大(豊田北)	173
122 伊藤 玲・鈴木 翔太(西尾東)	3	3	中村 壮大・鶴飼 仁(西尾)	174
123 渡邊 龍・早川 大登(猿投農林)	0	0	一柳 壮佑・下野 大和(鶴城丘)	175
124 加藤 雄大・小島 宏太(刈谷工業)	2	2	中根 大貴・尾崎 友都(西尾東)	176
125 土居 恭介・澤田 颯(吉良)	3	0	浅井 守・松井 皓平(猿投農林)	177
126 神谷 昇吾・中西 達宥(岡崎工業)	2	2	釜田 颯翔・田口 湧也(豊田西)	178
127 城 敦貴・鈴木 颯馬(豊田北)	3	3	松永 大毅・河原 祐一(岡崎)	179
128 兼子 卓・岩瀬 陽希(岡崎西)	3	0	杉浦 朋樹・関 光一朗(豊田工業)	180
129 阿部 昂汰・和田 朋己(松平)	0	3	重松 和弥・平田 柚稀(刈谷北)	181
130 伊藤 祐貴・松井 陽大(岡崎城西)	3	1	長坂 瑠友・園内 鶴斗(山本学園)	182
131 浅井 秀冴・齊藤 隼人(杜若)	3	3	杉村 凌哉・佐世 龍騎(岡崎城西)	183
132 村松 優・加藤 太晟(吉良)	0	0	沓名 優弥・伴 悠希(西尾)	184
133 伊奈 諒祐・鈴木 悠佑(豊田南)	3	3	横山 智輝・大井 直哉(安城南)	185
134 小林 紀之・新家 新芽(愛産大三河)	3	3	宇佐美 修吾・山崎 裕太郎(豊田工業)	186
135 田中 朝陽・安藤 潤(足助)	0	0	渡邊 有馬・村田 光(岡崎)	187
136 横山 頼良・榊原 崇史(碧南)	3	3	津村 俊介・川上 大地(豊田西)	188
137 中原 都馬・山口 武斗(山本学園)	2	1	蜂須賀 有哉・横山 一輝(刈谷)	189
138 中村 光汰・奥田 健太郎(安城)	0	3	山口 祥吾・安部 蒼汰(安城農林)	190
139 角谷 航介・岡本 敦也(高浜)	3	0	都築 里音・石原 隼太(吉良)	191
140 林 岳都・林 直樹(豊田西)	3	0	伊奈 聖真・山田 蒼馬(安城東)	192
141 三浦 亜樹人・中尾 弘志(豊田工業)	1	3	高須 希・水野 晃希(知立東)	193
142 神谷 敦己・遠山 翔渡(岡崎北)	3	3	正治 靖隆・周戸 充杏(岡崎工業)	194
143 岡本 要人・長尾 拓弥(幸田)	3	2	山本 千歳・田中 翔真(刈谷北)	195
144 近藤 史章・小家 壮太(知立)	3	0	野村 健介・石川 涼翔(安城)	196
145 田上 敬介・芳川 舞翔(松平)	0	3	杉山 弘樹・千本 寛己(岡崎東)	197
146 杉野 友馬・富田 裕人(安城農林)	3	0	松田 昂治・星野 陸(足助)	198
147 篠原 光・平山 悠斗(猿投農林)	1	1	臼井 和博・河田 悠聖(松平)	199
148 市川 陽貴・林 伸洋(岡崎西)	3	3	秋元 隼人・筒井 康貴(愛産大三河)	200
149 中村 駿佑・豊田 拓(豊田)	2	1	鈴木 啓太・伊豫田 和彦(岩津)	201
150 b y e	3	3	片桐 徹人・工藤 瑠太(豊田南)	202
151 本多 史明・稲吉 竣也(岩津)	3	1	天野 雄太・小笠原 健太(知立)	203
152 伊藤 恵多・仲村 翼(豊田東)	2	3	岩村 昂佑・林 凌雅(豊田大谷)	204
153 田中 隼之輔・都築 春人(豊田北)	0	1	濱野 流音・村岡 佑真(碧南)	205
154 鳥屋 颯汰・坂口 慶(刈谷)	3	3	青代 彰馬・鈴木 瑠希亜(豊田)	206
155 b y e	3	3	b y e	207
156 松田 雄斗・山崎 暖(岡崎)	3	3	平林 和己・山本 健心(杜若)	208

2019年度愛知県高等学校総合体育大会卓球競技 西三河支部予選会

女子ダブルス (1)

<p>1 中村 真理・山本 りえる(光ヶ丘女子)</p> <p>2 b y e</p> <p>3 内藤 優希・宮本 和夏(西尾東)</p> <p>4 石倉 実桜・浅井 悠希(岡崎)</p> <p>5 山田 さくら・岩下 このみ(豊田大谷)</p> <p>6 b y e</p> <p>7 河口 果林・蟹 華月(松平)</p> <p>8 大上 美波・杉浦 志歩(安城学園)</p> <p>9 高木 海藍・本多 愛奈(豊田)</p> <p>10 長谷川 愛・鈴木 稚菜(豊野)</p> <p>11 山口 夏季・高良 奈美子(高浜)</p> <p>12 井上 美桜・加藤 江真(安城)</p> <p>13 榎原 由衣・小久保 茉由(碧南)</p> <p>14 山田 理紗・新立 奈未(豊田西)</p> <p>15 大内 英菜・高田 綾菜(安城東)</p> <p>16 小山 愛佳・三井 玲奈(山本学園)</p> <p>17 齋藤 由芽・黒田 有貴(安城農林)</p> <p>18 b y e</p> <p>19 山崎 ひとみ・服部 花映(岡崎西)</p> <p>20 篠田 七海・原 英里子(刈谷北)</p> <p>21 b y e</p> <p>22 阿部田 成未・梶原 淳美(岩津)</p> <p>23 石博 もえ・木村 かのん(豊田南)</p> <p>24 浦野 紗希・伊藤 彩良(岡崎北)</p> <p>25 伊藤 晴香・大野 紗季(岡崎商業)</p> <p>26 可児 瑞笹・山寄 綾花(刈谷)</p> <p>27 中川 小百合・宗安 優奈(安城農林)</p> <p>28 岡山 明日美・安藤 美穂(松平)</p> <p>29 原田 海朱・山崎 はる菜(安城)</p> <p>30 b y e</p> <p>31 旭 美帆・佐治 和奏(岡崎)</p> <p>32 山岡 梨乃・玉置 花那(西尾)</p> <p>33 渡辺 綾・柳下 菜穂(岡崎北)</p> <p>34 石黒 琴乃・黒部 未佑(幸田)</p> <p>35 加藤 優奈・杉山 由真(豊田西)</p> <p>36 野村 愛海・下田平 清香(豊田北)</p> <p>37 鈴木 あずみ・榎原 流風(西尾東)</p> <p>38 塚田 奈々・伊藤 美佑里(岡崎東)</p> <p>39 山崎 玲乃・分野 歩美(鶴城丘)</p> <p>40 金子 マリアナ・杉本 絢音(愛産大三河)</p> <p>41 高山 綾佳・加藤 光珠(岡崎城西)</p> <p>42 近藤 花帆・児玉 優希(知立)</p> <p>43 鈴木 愛菜・大山 愛莉(吉良)</p> <p>44 江角 愛妃・寺本 菜子(猿投農林)</p> <p>45 b y e</p> <p>46 竹下 優梨・浅井 麻実子(豊田南)</p> <p>47 堀井 萌・松山 莉子(安城東)</p> <p>48 安達 ひかり・松野 彩香(豊田東)</p> <p>49 b y e</p> <p>50 鈴木 美琴・内田 愛実(安城学園)</p>	<p>星野 里沙子・中根 彩夏(岡崎商業) 51</p> <p>b y e 52</p> <p>大島 楓・高山 美羽(鶴城丘) 53</p> <p>松岡 珠玖・宮脇 汐里(幸田) 54</p> <p>高嶋 由莉・武井 奈那(光ヶ丘女子) 55</p> <p>b y e 56</p> <p>笹竹 伽林・早川 奈々美(山本学園) 57</p> <p>下山 愛未・白鳥 紗衣(豊田北) 58</p> <p>神谷 里咲・後藤 麻妃(岡崎城西) 59</p> <p>山口 真凜・後藤 紗花(知立) 60</p> <p>緒方 巴南・鈴木 あいら(猿投農林) 61</p> <p>俵 成実・田中 愛(松平) 62</p> <p>鶴田 果林・宮西 野乃花(安城南) 63</p> <p>黒野 愛未・宮川 茅野(岡崎北) 64</p> <p>梅崎 涼奈・山田 侑果(吉良) 65</p> <p>川澄 夕雨・太田 愛咲(岡崎東) 66</p> <p>角谷 美幸・伊藤 真由(刈谷北) 67</p> <p>都築 晏玖・石川 茉里香(刈谷) 68</p> <p>米村 陽菜・竹内 夢(豊田東) 69</p> <p>梅村 晴奈・小池 奈緒(安城東) 70</p> <p>b y e 71</p> <p>鈴木 真由子・小島 千里(西尾) 72</p> <p>武山 結菜・中西 桃子(碧南) 73</p> <p>小室 天宝・杉浦 菜優(西尾東) 74</p> <p>鈴木 優女・竹内 彩優希(豊田南) 75</p> <p>川添 友梨香・牧 千夏(安城) 76</p> <p>石黒 綾乃・村田 愛花(岡崎) 77</p> <p>山口 有紗・小椋 美優(豊野) 78</p> <p>山城 聖蘭・板橋 実咲(豊田西) 79</p> <p>b y e 80</p> <p>鶴田 陽香・伊藤 里菜(岩津) 81</p> <p>鈴木 花音・中原 愛香梨(鶴城丘) 82</p> <p>b y e 83</p> <p>伊藤 唯・鈴木 美玖(岡崎西) 84</p> <p>柴田 有菜・鈴木 萌華(豊田東) 85</p> <p>野村 由奈・萩野 百香(豊田北) 86</p> <p>小幡 優乃・杉本 瀬奈(光ヶ丘女子) 87</p> <p>作田 安子・野村 春奈(安城農林) 88</p> <p>鈴木 理捺・石黒 鈴葉(刈谷北) 89</p> <p>高橋 美玲・今村 綾華(愛産大三河) 90</p> <p>北村 萌恵・後藤 志織(知立東) 91</p> <p>柴田 萌恵・矢田 琴海(豊田大谷) 92</p> <p>衣澤 美紀・大平 紗歌(刈谷) 93</p> <p>牛島 菜々美・石井 花菜(豊田) 94</p> <p>b y e 95</p> <p>酒井 里奈・小林 天音(岡崎東) 96</p> <p>緒方 萌花・牧野 遥(碧南) 97</p> <p>林 真菜・林 萌恵(幸田) 98</p> <p>b y e 99</p> <p>大竹 瑞穂・深津 柚稀(安城学園) 100</p>
--	--

決勝

155

山中 (緒藤 (安城学園)

本村 (光ヶ丘女子)

り真 (天彩)

え理 (音花)

女子ダブルス(2)

101	西原 慧夏・坪井 千晴(刈谷)		中山 七海・池上 佳那(光ヶ丘女子)	151
102	b y e		b y e	152
103	武居 春佳・菌部 来望(豊田東)		東 美優・川下 愛華(鶴城丘)	153
104	串間 悠朱・大岩 愛(猿投農林)		鈴木 愛世・木全 咲弥(刈谷北)	154
105	清水 唯衣・林 磨亜沙(愛産大三河)		藤原 彩花・緒方 天音(安城学園)	155
106	b y e		b y e	156
107	鈴木 花楓・川村 美桜(豊野)		秋月 美佑・角谷 柚綺(碧南)	157
108	加藤 綾華・松下 陽生(豊田南)		生島 有紗・神谷 桃子(安城)	158
109	小島 董・峯村 菜緒(安城東)		永井 葉月・永谷 有(岡崎北)	159
110	山本 由菜・竹下 智里(山本学園)		清水 怜海・加納 菜帆(猿投農林)	160
111	佐藤 結・清水 もも(豊田大谷)		服部 未来・神谷 ともか(吉良)	161
112	牧野 琴叶・長田 未優(碧南)		伊藤 未結・芝田 瑞紀(豊田西)	162
113	浅井 悠希・熊谷 月那(岡崎)		宮川 里杏・永瀬 実子(岩津)	163
114	田中 里沙・竹本 愛(刈谷北)		石川 美玖・横幕 真歩(豊田南)	164
115	三苫 沙希・中山 美桜(松平)		水野 朱理・山本 結々(岡崎城西)	165
116	野澤 理子・齋藤 可奈(岡崎東)		佐々木 麗・鳥居 亜由(幸田)	166
117	米津 ひかり・田中 遥(鶴城丘)		長谷川 桃子・大関 彩花(岡崎)	167
118	b y e		高畑 菜々佳・岩瀬 咲季(愛産大三河)	168
119	深澤 菜那・谷 紗弥花(豊田西)		加藤 若葉・鈴木 友唯(西尾東)	169
120	安岡 月翔・壬生 妃奈乃(幸田)		井本 早紀・坪井 彩咲(知立)	170
121	b y e		b y e	171
122	尾崎 梨里・黒澤 心(吉良)		広岡 咲紀・長船 直加(刈谷)	172
123	寺山 彩香・林 柚希(豊田北)		池田 菜奈・上之段 莉子(豊田北)	173
124	水野 杏香・山下 莉穂(岩津)		瀧澤 琴美・長田 夏奈(山本学園)	174
125	原田 愛優・長坂 育実(岡崎商業)		今津 静菜・奈須 美七海(岡崎商業)	175
126	石川 舞子・天野 夏菜(安城)		大村 知咲・池田 佳乃子(西尾)	176
127	近藤 明子・倉橋 茉那(刈谷北)		加藤 ひなの・鈴木 千晶(豊田西)	177
128	中野 愛莉・成瀬 帆華(松平)		樋口 美郁・天野 未萌(安城)	178
129	本田 万実・田那部 さくら(西尾東)		伊藤 綾音・池田 紗彩(岡崎北)	179
130	b y e		b y e	180
131	三輪 莉桜・川合 千雅(岡崎城西)		米津 由璃恵・太田 成美(安城農林)	181
132	深瀬 茉奈・岡田 悠花(岡崎東)		竹内 空七・千上 結希奈(安城南)	182
133	相松 怜奈・服部 夏実(岡崎西)		b y e	183
134	杉浦 美空・宮川 礼名(安城東)		青山 未奈・小松 玲実(豊田東)	184
135	平松 伶菜・黒木 宥里(知立)		クニヤ ハルミ・都築 さくら(豊野)	185
136	筒井 紅葉・千種 絢莉(高浜)		岡田 梨瑚・河上 和瑚(豊田南)	186
137	服部 美来・水野 日菜子(光ヶ丘女子)		加藤 智子・大岡 愛実(岡崎西)	187
138	鈴木 莉歩・松野 萌枝(岡崎商業)		成瀬 友香・細居 南汐(岡崎東)	188
139	鈴木 陽子・坂井 夏帆(幸田)		湯浅 里穂・山崎 桃香(吉良)	189
140	鳥谷部 真里奈・高須 妃来(岩津)		唐木 遥・廣田 伶奈(松平)	190
141	鎌田 美咲・鈴木 瑞季(碧南)		日比野 莉央・西岡 彩花(豊田)	191
142	永井 いちご・長谷 美希(安城農林)		北村 奈緒子・相松 結衣(安城東)	192
143	浅岡 美憂・太田 茜寧(岡崎北)		藤原 菜帆・牧吉 夏南(光ヶ丘女子)	193
144	平下 愛菜・伊藤 愛望(知立東)		酒井 彩名・宮武 あやな(高浜)	194
145	b y e		b y e	195
146	山本 紗矢・田崎 鈴花(豊田北)		杉浦 愛奈・小路 楓(岡崎学園)	196
147	竹國 玲杏・安田 朱里(豊田東)		山崎 満菜美・坂部 藍里(知立)	197
148	内山 さくら・杉浦 有咲(刈谷)		植田 萌未・河本 美麗(鶴城丘)	198
149	b y e		b y e	199
150	大田 円香・田中 南実(安城学園)		左右田 真希・佐野 梨子(安城学園)	200