

令和元年度 名古屋北支部卓球選手権大会

男子学校対抗

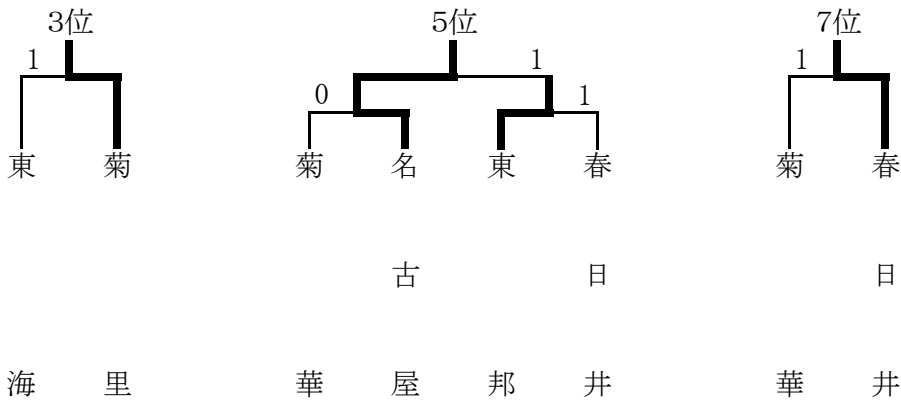
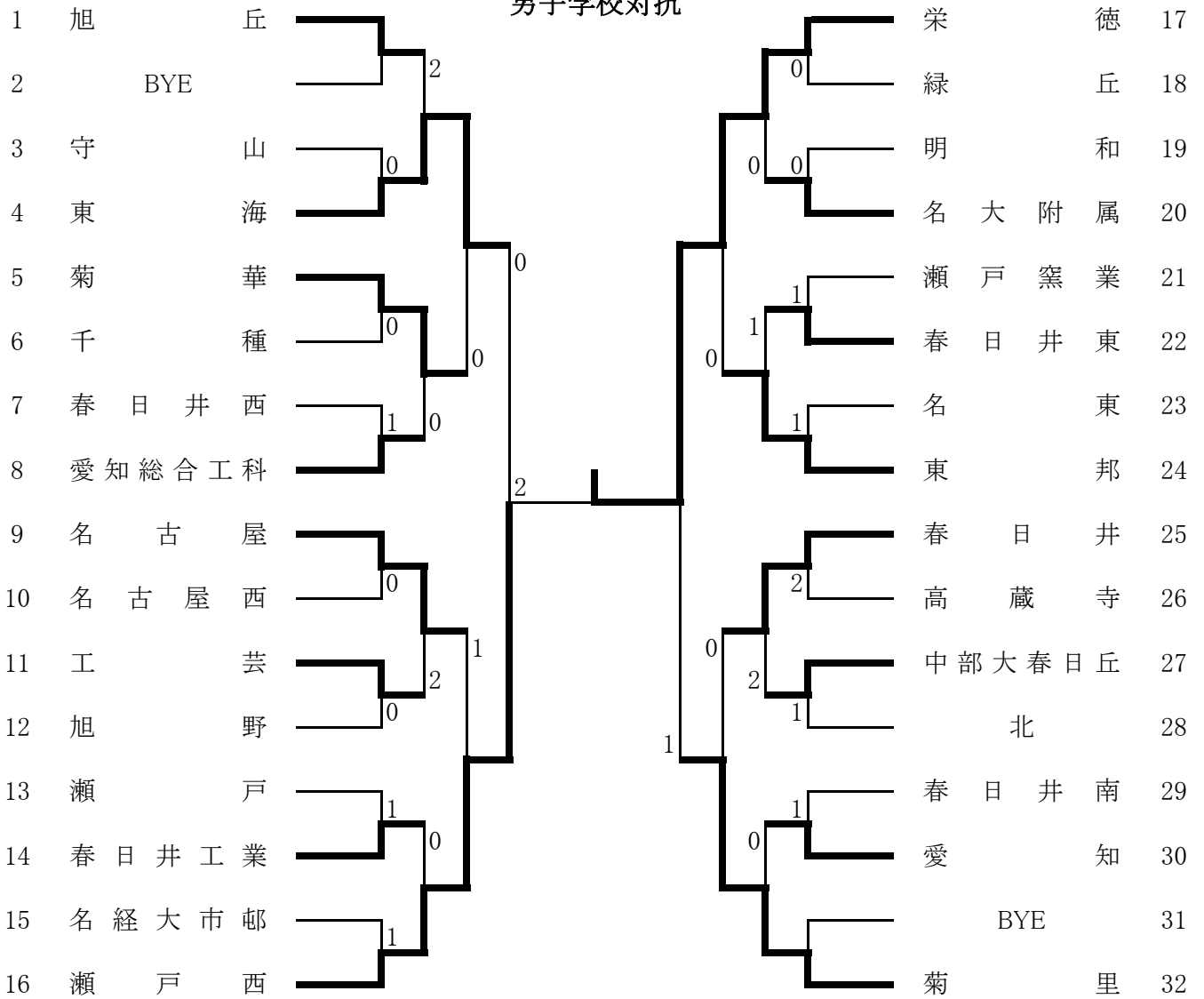

1位	栄 徳	2位	瀬 戸 西	3位	菊 里	4位	東 海
5位	名 古 屋	6位	東 邦	7位	春 日 井	8位	菊 華

令和元年8月1日(木)
名東スポーツセンター

女子学校対抗

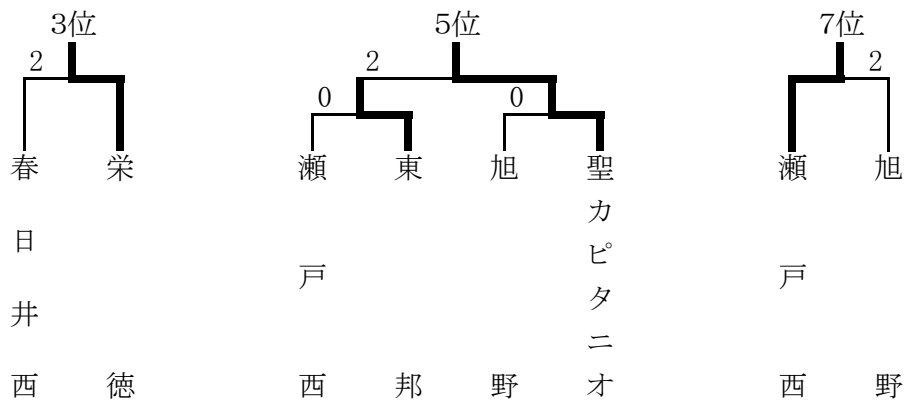
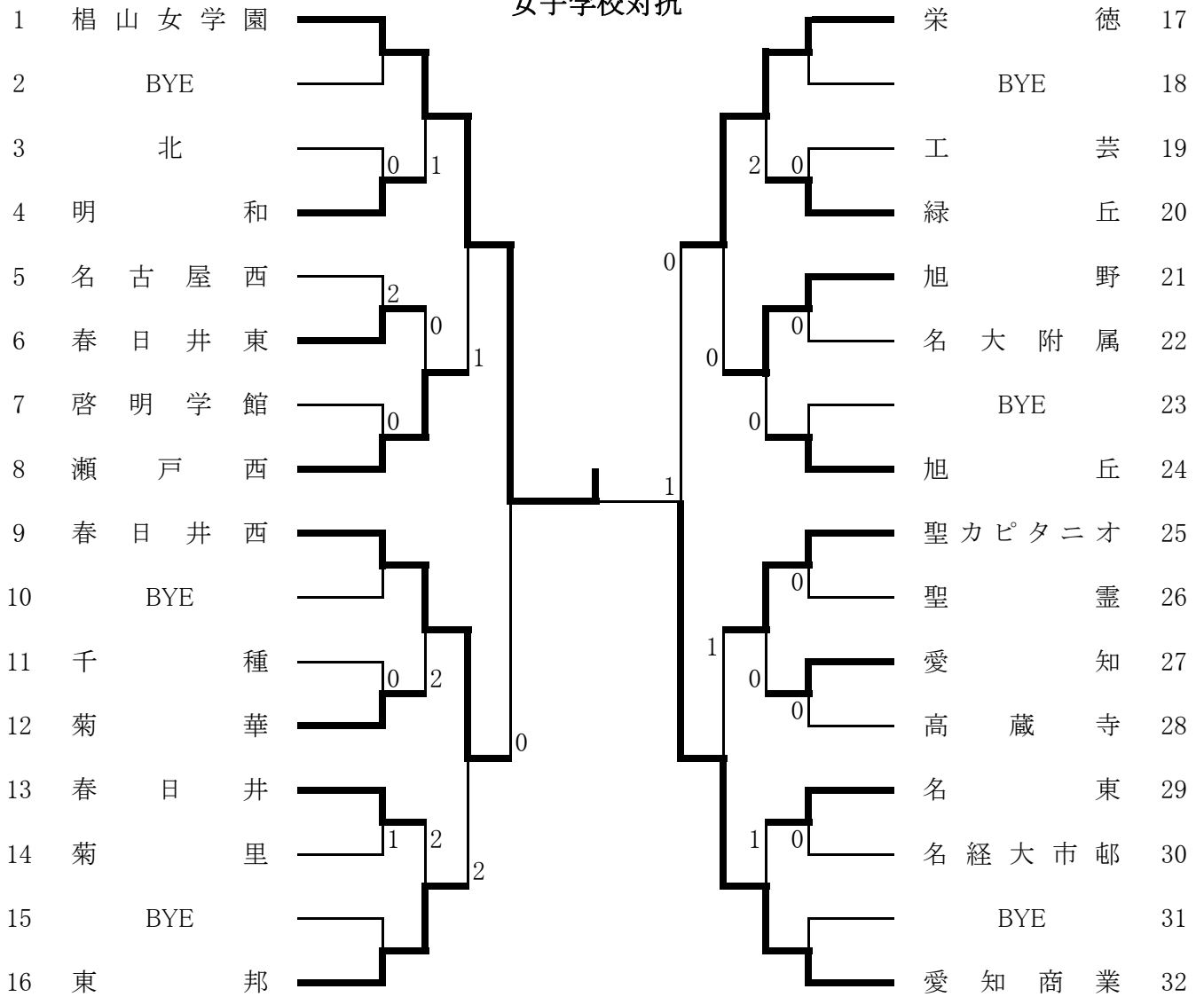

1位	桐山女学園	2位	愛知商業	3位	栄徳	4位	春日井西
5位	聖カピタニオ	6位	東邦	7位	瀬戸西	8位	旭野

令和元年度 名古屋北支部卓球選手権大会

男子シングルス(1)

1 上田(瀬戸西)		近藤(東海) 51
2 加藤海(旭丘)		石黒(菊里) 52
3 宋(瀬戸)		竹縄(春日井東) 53
4 西山(名経大市邨)		葉(愛知総合工科) 54
5 b y e		千加藤(守山) 55
6 b y e		佐藤(明和) 56
7 櫻井(名古屋)		石井(栄徳) 57
8 大久保(名大附属)		島(緑丘) 58
9 遠藤(旭野)		浦(春日井西) 59
10 松井(高蔵寺)		内(旭野) 60
11 坂元(中部大春日丘)		本(瀬戸窯業) 61
12 刑部(春日井東)		森(東邦) 62
13 池田(菊里)		深川(春日井南) 63
14 鈴木大(春日井西)		安江真(瀬戸西) 64
15 舟橋(栄徳)		神野(春日井西) 65
16 杉原(愛知)		片倉(名大附属) 66
17 川舗(名古屋商業)		大島一(高蔵寺) 67
18 中根(春日井)		永井(北) 68
19 南川(名東)		伊藤(春日井) 69
20 梅村(守山)		中谷(春日井工業) 70
21 國島(北)		日高(名東) 71
22 井上(緑丘)		増田(名経大市邨) 72
23 今井(名古屋西)		東山(名古屋西) 73
24 宮地(春日井工業)		木全(工芸) 74
25 山内(東邦)		新原(栄徳) 75
26 坂口(菊里)		加藤暖(春日井西) 76
27 江口(春日井西)		木下(春日井工業) 77
28 橋口(工芸)		久保(旭丘) 78
29 尾形(愛知総合工科)		中山(高蔵寺) 79
30 山本(春日井工業)		小林(春日井) 80
31 直野(緑丘)		田田(春日井東) 81
32 渡邊(名古屋)		秋田(瀬戸西) 82
33 森(名古屋西)		相馬(明和) 83
34 山本(瀬戸西)		田中(名古屋西) 84
35 鈴木琢(春日井)		小松林(菊里) 85
36 元谷(千種)		武永(中部大春日丘) 86
37 山田(春日井東)		近藤(春日井工業) 87
38 間宮(中部大春日丘)		藤(北) 88
39 高橋(明和)		山(瀬戸) 89
40 佐賀(名東)		福岡(菊華) 90
41 加藤(東海)		中川(守山) 91
42 藤岡(春日井南)		成瀬(愛知) 92
43 片桐(菊華)		吉田(春日井南) 93
44 川瀬(春日井)		b y e 94
45 b y e		村(旭野) 95
46 杉浦(旭野)		木濱田(愛知総合工科) 96
47 小林(北)		前田(緑丘) 97
48 須加崎(瀬戸窯業)		市川(名東) 98
49 大島智(高蔵寺)		池森(名古屋) 99
50 平山(栄徳)		
1 上田(瀬戸西)		
200 長坂(旭丘)		
201 森(瀬戸西)	400 神谷(名古屋)	
400 神谷(名古屋)		

男子シングルス(2)

101	橋本(菊里)		澤田(名大附属)	151
102	井上(工芸)		藤嘉(春日井工業)	152
103	山本(旭野)		田(明和)	153
104	早川(春日井工業)		松浦(瀬戸西)	154
105	加藤徳(旭丘)		木村(旭丘)	155
106	b y e		b y e	156
107	原山(守山)		平岩(名経大市邨)	157
108	板津(愛知総合工科)		小川(東海)	158
109	森田(愛知)		赤谷(守山)	159
110	河津(春日井南)		川本(名古屋)	160
111	古橋(菊華)		友清(旭野)	161
112	吉田(瀬戸西)		近田(北)	162
113	築谷(瀬戸窯業)		今西(菊里)	163
114	中村(東邦)		森田(春日井西)	164
115	松元(春日井工業)		谷口(旭野)	165
116	平林(栄徳)		柴田(高蔵寺)	166
117	貝原(緑丘)		木戸(緑丘)	167
118	川本(名東)		木村(瀬戸窯業)	168
119	平松(春日井東)		鈴木峻(春日井)	169
120	三原(春日井)		大竹(瀬戸)	170
121	齋藤(北)		森内(春日井東)	171
122	林(名古屋西)		本(工芸)	172
123	鈴木陸(春日井西)		浦(菊華)	173
124	滝澤(高蔵寺)		田(春日井工業)	174
125	阿部(名古屋)		岩崎(栄徳)	175
126	宇野(瀬戸西)		龍田(愛知)	176
127	羽澄(春日井)		黄(名古屋)	177
128	森島(緑丘)		古川(旭野)	178
129	原田(瀬戸)		藤雅(春日井工業)	179
130	佐田(旭野)		古(東邦)	180
131	太田(栄徳)		小島(栄徳)	181
132	加藤(名東)		川瀬(菊里)	182
133	秋田(名大附属)		花井(工芸)	183
134	井本(春日井南)		毛涯(春日井西)	184
135	柳原(春日井東)		落合(守山)	185
136	酒井(春日井工業)		浅田(名経大市邨)	186
137	水谷(名古屋)		柳田(中部大春日丘)	187
138	松平(高蔵寺)		小島(高蔵寺)	188
139	山吉(菊里)		加藤(名古屋西)	189
140	鈴木(名経大市邨)		谷(瀬戸北総合)	190
141	鈴木(東海)		安達(北)	191
142	亀井(明和)		森(明和)	192
143	宮川(瀬戸窯業)		田中(春日井南)	193
144	高田(菊華)		村(瀬戸西)	194
145	b y e		b y e	195
146	橋本(春日井)		瀬(春日井西)	196
147	下山(名古屋西)		近藤(名東)	197
148	須加崎(中部大春日丘)		小島(春日井)	198
149	吉川(春日井西)		原(愛知総合工科)	199
150	飯田(栄徳)		坂(旭丘)	200

令和元年度 名古屋北支部卓球選手権大会

男子シングルス (3)

201 森 (瀬戸西)		松後	岡(春日井工業) 251	
202 古賀(東海)		三森	藤(栄徳) 252	
203 稲垣(名経大市邨)		坂	浦(春日井西) 253	
204 山本(春日井)			岡(名古屋) 254	
205 福田(愛知総合工科)			田(瀬戸窯業) 255	
206 b y e			b y e 256	
207 浅田(瀬戸窯業)			井梅	上(愛知) 257
208 宮崎(名東)			渡	木(高蔵寺) 258
209 臼井(明和)			山	邊(春日井東) 259
210 佐伯(旭丘)			棟	口(北) 260
211 瀬古(菊里)			鶴	田(名経大市邨) 261
212 藤田(旭野)				飼(東邦) 262
213 伊吹(菊華)			原	(春日井) 263
214 伊藤(春日井南)			竹	内(春日井) 264
215 柳本(守山)			大	西(高蔵寺) 265
216 森川(春日井)			竹	村(春日井西) 266
217 藤平(緑丘)			佐	木(菊華) 267
218 小林(名古屋西)			三	宅(菊里) 268
219 伊藤(高蔵寺)			阿	部(名東) 269
220 船津丸(春日井西)			伊	藤(旭野) 270
221 青山(千種)			福	地(愛知総合工科) 271
222 大澤(春日井工業)			堀	尾(春日井南) 272
223 廣澤(愛知)			荻	野(工芸) 273
224 松島(栄徳)			齊	藤(瀬戸西) 274
225 浅井(名大附属)			浦	田(旭丘) 275
226 波良(栄徳)		橋	爪(菊里) 276	
227 河村(春日井)		深	井(春日井南) 277	
228 川江(瀬戸)		片	岡(東海) 278	
229 加藤(名古屋)		鳥	越(春日井) 279	
230 福田(春日井南)		熊	澤(緑丘) 280	
231 江崎(春日井西)		内	山(旭丘) 281	
232 中里(旭野)		河	本(中部大春日丘) 282	
233 西尾柊(春日井工業)		齋	藤(春日井東) 283	
234 市川(緑丘)		瀨	(春日井工業) 284	
235 河合(名古屋商業)		関	口(瀬戸西) 285	
236 岩田(工芸)		白	井(春日井西) 286	
237 熊崎(名古屋西)		樋	口(北) 287	
238 武藤(愛知総合工科)		渡	辺(名古屋西) 288	
239 小川(高蔵寺)		加	藤(明和) 289	
240 西尾凌(春日井工業)		渡	辺(旭野) 290	
241 秋田(明和)		堀	田(瀬戸) 291	
242 高杉(春日井東)		花	島(名東) 292	
243 岩月(中部大春日丘)		加	賀美(名経大市邨) 293	
244 尾崎(名東)		太	田(春日井工業) 294	
245 b y e			b y e 295	
246 金子(守山)		福	元(高蔵寺) 296	
247 鈴木(瀬戸西)		大	橋(菊華) 297	
248 須加崎(北)		山	木田(名古屋) 298	
249 夫馬(東邦)		小	林(守山) 299	
250 山浦(菊里)		山	下(栄徳) 300	

男子シングルス(4)

301	工藤(菊里)		秋山(栄徳)	351
302	貝本(瀬戸西)		橋詰(愛知)	352
303	稲垣(春日井南)		岡山(菊華)	353
304	岡島(名経大市邨)		坂野(春日井)	354
305	川本(菊華)		坂口(菊里)	355
306	b y e		b y e	356
307	佐野(緑丘)		井口(春日井東)	357
308	齋場(瀬戸窯業)		井都宮(名古屋西)	358
309	高橋(春日井工業)		森晃(旭野)	359
310	大竹(中部大春日丘)		青林山(高蔵寺)	360
311	杉浦(瀬戸)		青林(名古屋)	361
312	小野(愛知総合工科)		樽田(愛知総合工科)	362
313	鎌倉(栄徳)		竹之内(緑丘)	363
314	大脇(東邦)		柴田(千種)	364
315	鈴木(名古屋)		船戸(春日井西)	365
316	森達(旭野)		石川(瀬戸窯業)	366
317	河口(春日井西)		岡田(瀬戸)	367
318	高橋(守山)		池戸(名経大市邨)	368
319	鎌田(名東)		小林(春日井)	369
320	服部(明和)		小岩崎(旭丘)	370
321	森(春日井)		平田(瀬戸西)	371
322	加藤滉(春日井工業)		岡嶋(春日井工業)	372
323	田中(春日井東)		正光(明和)	373
324	山下(北)		溝口(名東)	374
325	坂本(高蔵寺)		岡本(東海)	375
326	横山(名東)		松浦(名大附属)	376
327	加藤大(春日井西)		井上(瀬戸北総合)	377
328	水草(菊里)		遠山(高蔵寺)	378
329	浅野(春日井南)		長谷川(北)	379
330	折茂(愛知)		奥島(春日井)	380
331	高崎(春日井)		塚(明和)	381
332	岡田(春日井工業)		木田(栄徳)	382
333	滝(明和)		田(春日井西)	383
334	松崎(菊華)		森(中部大春日丘)	384
335	山口(名古屋)		田中(瀬戸西)	385
336	山田(守山)		賀(緑丘)	386
337	岩月(旭野)		木(菊里)	387
338	伊東(名大附属)		不破(春日井南)	388
339	永徳(旭丘)		中(工芸)	389
340	大前(高蔵寺)		佐藤(名経大市邨)	390
341	戸井(瀬戸西)		松田(守山)	391
342	木村(緑丘)		小柳(春日井東)	392
343	金原(東海)		武藤(名古屋西)	393
344	白井(春日井西)		クランバオ(春日井西)	394
345	b y e		b y e	395
346	川口(北)		樋江井(東邦)	396
347	小田(春日井東)		安楽(瀬戸西)	397
348	須加崎(名古屋西)		加藤(旭野)	398
349	林(栄徳)		羽生(春日井工業)	399
350	大谷(工芸)		神谷(名古屋)	400

令和元年度 名古屋北支部卓球選手権大会

女子シングルス(1)

1	祐成	(東邦)		森枝	(愛知商業)	57
2	深谷	(瀬戸西)		松戸大笠木山櫻	(緑丘)	58
3	森山	(春日井)			(名古屋西)	59
4	水谷	(名古屋西)			(菊華)	60
5	安江	(高蔵寺)			(聖霊)	61
6	中山	(栄徳)			(名東)	62
7	田島	(愛知)			(菊里)	63
8	伊藤	(啓明学館)			(東邦)	64
9						b y e 65
10	木全	(名大附属)		牧野	(啓明学館)	66
11	小林	(名山女学園)			(愛知)	67
12	橋本	(名東)		神吉中	(瀬戸西)	68
13	三本	(菊里)			(春日井西)	69
14	山本	(菊華)		高	(明和)	70
15	安藤	(名山女学園)			(旭野)	71
16	山下	(内北)		山高大内平	(愛知商業)	72
17	馬着	(高蔵寺)			(愛知)	73
18	菅原	(菊華)			(名古屋西)	74
19	小河	(愛知)			(春日井西)	75
20	淡路	(明和)				b y e 76
21	小出	(旭丘)		羽原	(千種)	77
22	上野	(旭野)			(聖カピタニオ)	78
23	松永	(工芸)			(春日井)	79
24	山田	(愛知商業)			(瀬戸西)	80
25	飯田	(名古屋西)			(守山)	81
26	小島	(春日井西)			(高蔵寺)	82
27	大澤	(春日井南)		坂	(北)	83
28	坪根	(緑丘)			(名山女学園)	84
29	近藤	(愛知商業)			(名山女学園)	85
30	太田	(高蔵寺)			(西陵)	86
31	高倉	(菊華)			(緑丘)	87
32	後藤	あ(瀬戸西)			(旭野)	88
33	梅屋	(瀬戸)			(菊華)	89
34	永田	(名古屋西)			(春日井東)	90
35	梶田	(瀬戸北総合)			(瀬戸西)	91
36	上野	(千種)		十	(名経大市邨)	92
37						b y e 93
38	堤	(旭野)			(聖霊)	94
39	大島	(愛知)		河與安	(高蔵寺)	95
40	深瀬	(啓明学館)			(名古屋西)	96
41	河添	(聖霊)			(春日井)	97
42	樋口	(名東)			(春日井西)	98
43	石川	(聖カピタニオ)			(聖カピタニオ)	99
44	橋詰	(春日井西)			(高蔵寺)	100
45	宇野	(明和)			(東邦)	101
46	大野	(旭野)			(旭野)	102
47	林	(愛知)			(瀬戸窯業)	103
48						b y e 104
49	山板	(緑丘)			(啓明学館)	105
50	前垣	(春日井東)			(緑丘)	106
51	鈴木	(名経大市邨)		向日齋	(名大附属)	107
52	木腰	(栄徳)			(愛知商業)	108
53	山腰	(菊里)			(旭丘)	109
54	佐々木	(高蔵寺)			(愛知)	110
55	橋本	(旭丘)			(千種)	111
56	森谷	(名山女学園)			(栄徳)	112
112	松岡	(栄徳)				
113	宮本	(愛知商業)				

113 宮本(愛知商業)

女子シングルス(2)

113	宮本	(愛知商業)		平野	(聖カピタニオ)	169
114	森本	(愛知)		河野	(菊華)	170
115	鈴木	(菊里)		吉川	(高蔵寺)	171
116	長縄	(梶山女学園)		吹上	(聖霊)	172
117	磯村	(旭丘)		小川	(旭丘)	173
118	酒向	(菊華)		松瑠	(緑丘)	174
119	大西	(工芸)		安田	(名経大市邨)	175
120	水上	(春日井)		赤涼	(北)	176
121		b y e		坂	b y e	177
122	秋田	(千種)		山後	(梶山女学園)	178
123	後藤	(瀬戸西)		藤	(瀬戸西)	179
124	吉岡	(春日井西)		川上	(名東)	180
125	小吉	(高蔵寺)		蟹	(旭野)	181
126	吉田	(明和)			(栄徳)	182
127	木村	(東邦)		濱	(愛知商業)	183
128	堀	(瀬戸窯業)		谷	(菊里)	184
129	久米	(聖カピタニオ)		鈴	(愛知)	185
130	振甫	(愛知)		青	(名古屋西)	186
131	夏山	(名古屋西)		服	(春日井)	187
132		b y e			b y e	188
133	石黒	(啓明学館)		木	(春日井西)	189
134	地本	(名経大市邨)		吉	(啓明学館)	190
135	丸山	(高蔵寺)		青	(高蔵寺)	191
136	山田	(瀬戸西)		福	(瀬戸北総合)	192
137	森井	(旭野)		藤	(守山)	193
138	大浦	(西陵)		伊	(旭野)	194
139	砂田	(緑丘)		星	(瀬戸西)	195
140	永谷	(名東)		若	(東邦)	196
141	小川	(梶山女学園)		水	(愛知商業)	197
142	上野	(明和)		々	(工芸)	198
143	岡山	(高蔵寺)		豊	(旭丘)	199
144	西井	(名大附属)		西	(春日井)	200
145	嶋田	(愛知商業)		原	(明和)	201
146	坂井	(菊華)		池	(瀬戸西)	202
147	手塚	(愛知)		神	(名古屋西)	203
148	江蓮	(緑丘)		諸	(愛知)	204
149		b y e		大	(栄徳)	205
150	牧野	(啓明学館)		亀	(高蔵寺)	206
151	星野	(旭丘)		佐	(梶山女学園)	207
152	伊藤	(旭野)		土	(菊華)	208
153	柳原	(春日井南)		佐	(千種)	209
154	服部	(瀬戸西)		大	(緑丘)	210
155	古賀	(栄徳)		是	(春日井西)	211
156	山田	(北)		山	(名古屋商業)	212
157	原山	(春日井東)		平	(春日井南)	213
158	尾関	(旭野)		玉	(春日井東)	214
159	香月	(高蔵寺)		太	(名東)	215
160		b y e			b y e	216
161	島崎	(聖霊)		藤	(東邦)	217
162	深谷	(愛知商業)		田	(菊里)	218
163	仲村	(春日井)		坪	(名古屋西)	219
164	花井	(聖カピタニオ)		鈴	(高蔵寺)	220
165	富田	(千種)		細	(愛知)	221
166	塚本	(春日井西)		桂	(旭野)	222
167	加藤	(名古屋西)		加	(啓明学館)	223
168	大井	(緑丘)		竹	(梶山女学園)	224